

**2025**

**EAST TOKYO**

**KARATE**

**CHAMPIONSHIP**

**極真カラテ**

+ 日本赤十字社 災害義援金チャリティー

**2025 春季東東京空手道選手権大会**

主催 / 国際空手道連盟 極真会館 郷田道場 国際空手道連盟 極真会館 最高顧問 / 郷田勇三

令和7年3月20日(木・祝) ひがしんアリーナ(墨田区総合体育館) 武道場

09:30	選手入場・受付	※ 受付では ➡ サポーター等確認 ➡ ゼッケンを配布します
10:30	開会式	軽量級カテゴリーは計量します
10:45	前半試合開始	
12:50	前半終了 休憩	※ 選手は試合順をよく確認して試合開始 10 分前に各コートに集合
13:20	後半 注意事項・諸連絡	
13:30	後半試合開始	※ 各カテゴリの試合終了後は、選手・父兄の方々は速やかに退場して下さい。
15:00	大会終了(閉会式なし)	～ 皆様のご協力をお願い致します。～

※ 時間は変更になる場合があります  
当日のアナウンスにご注意ください!!

- 体育館の近隣や一般利用者に迷惑をかけない様、ご協力をお願い致します。
- 武道場以外の施設は使用しないで下さい。
- 靴・傘はビニール袋等に入れて下さい。
- 土足での会場と廊下を歩くことは禁止です、武道場を出る時は靴を履き裸足での出入りはしないで下さい。
- 飲食は、武道場内か体育館の外(公園)で行って下さい。
- ゴミは各自必ず持ち帰るようにして下さい。 ※公園内のゴミ箱に入れないようにお願いします。
- トーナメント表をよく確認し、試合の流れを見ながら、自分の順番に遅れないように各自集合して下さい。  
※試合開始時に選手がいない場合、失格になることがありますのでご注意ください。
- 貴重品は各自で管理して下さい。

★トイレは、正面に向かい左側 会場入口とは反対側を使用して下さい。  
**会場入口近くのトイレは、一般利用者の迷惑となるので使用禁止とします。**

★ 会場入口周辺の通路や会場外でのミット打ち・アップは、  
**一般利用者の迷惑となるので禁止とします。**

## 選手の皆さんへ

- 一、試合会場は道場と同じです。常に姿勢を正し、道場と同じ気持ちで行動しましょう。
- 一、礼は、相手に心を伝えるものです。  
「押忍」の3つの意味「尊敬、感謝、忍耐」が伝わる礼をしましょう。
- 一、試合場に入る前・出る時には、一礼をしましょう。
- 一、運営スタッフ、審判員、応援してくれる皆さんに感謝の気持ちを伝えましょう。
- 一、試合にはお互いを尊重して挑み、試合終了時は感謝の気持ちを込めた一礼をしましょう。

## 指導員、セコンド、保護者、応援の皆さんへ

- 一、大会が円滑、そして安全に進行するよう、審判員や運営スタッフの指示には必ず従って下さい。
- 一、保護者の方は選手を試合場に送り出したら、運営スタッフ、審判員にすべてを任せ、  
お子さんの頑張りを温かく見守って下さい。
- 一、試合会場にての選手の管理については各引率者が責任を持って行うようお願い致します。
- 一、ゴミは必ず持ち帰り、会場および施設・公園内を汚さないようにお願いします。

※審判の判定に対する異議やクレームは一切受け付けません、予めご了承ください。

## EAST TOKYO KARATE CHAMPIONSHIP 会場案内図

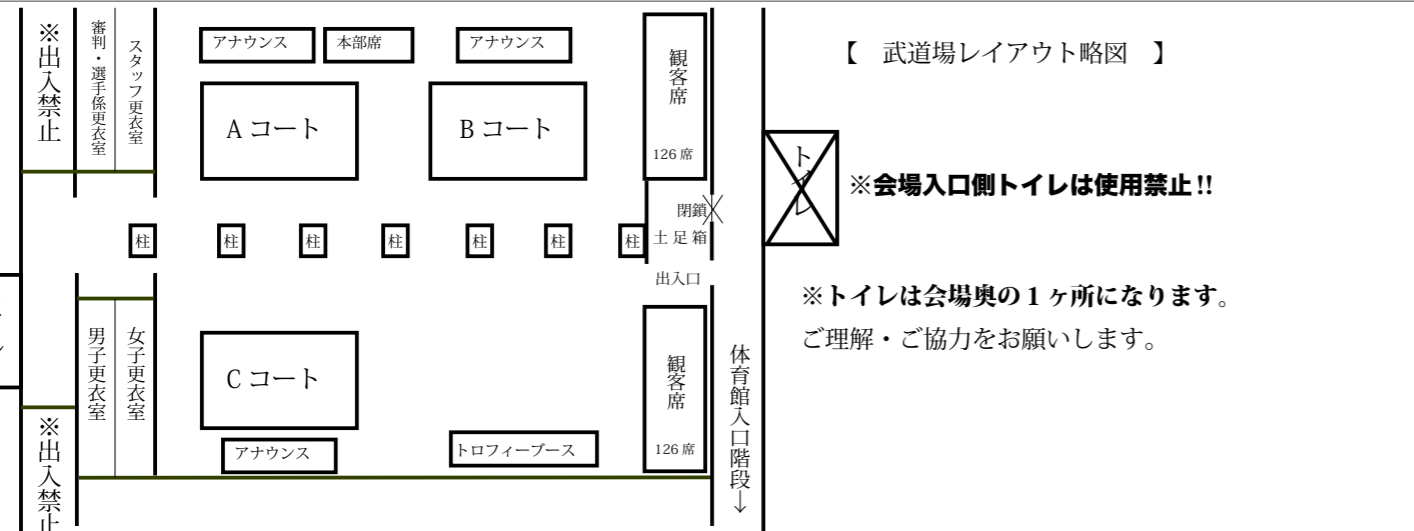

## 会場コート割表

A コート		B コート		C コート	
前半		前半		前半	
8a	小4 男子初級 (～黄) 軽量級 (～35.0kg)	1	幼年男女混合 年中	5	小2 男子上級 (黄～)
8b	小4 男子初級 (～黄) 重量級 (35.1kg～)	2	幼年男女混合 年長	6	小3 男子初級 (～青)
9a	小4 男子上級 (緑～) 軽量級 (～30.0kg)	3	小1 男子	7	小3 男子上級 (黄～)
9b	小4 男子上級 (緑～) 重量級 (30.1kg～)	4	小2 男子初級 (～青)	後半	
後半		16 ☆	小1 女子	10	小5 男子初級 (～黄)
22	中1 男子軽量級 (～50.0kg)	17 ☆	小2 女子	11	小5 男子上級 (緑～)
23	中1 男子重量級 (50.1kg～)	18 ☆	小3 女子	13	小6 男子初級 (～黄) 重量級 (40.1kg～)
25	中2、3 男子重量級 (体重無差別)	19 ☆	小4 女子	14	小6 男子上級 (緑～) 軽量級 (～40.0kg)
28	高校生男子軽量級 (～60.0kg)	後半		15	小6 男子上級 (緑～) 重量級 (40.1kg～)
29	高校生男子中量級 (60.1kg～70.0kg)	20 ☆	小5 女子		
30	高校生男子重量級 (70.1kg～)	21 ☆	小6 女子		
35	一般男子 初級 (～黄)	27 ☆	中学生女子重量 (45.1kg～)		
38	一般男子 上級 (体重無差別)	32 ☆	高校生女子重量 (50.1kg～)		
		33 ☆	壮年 40 歳以上軽量 (～70.0kg)		
		34 ☆	壮年 40 歳以上重量 (70.1kg～)		

☆は胴プロテクター(貸出)

※ コート割は  
試合進行により変更になる場合があります  
当日のアナウンスにご注意ください!!

※トーナメントは各コートにて決勝戦まで行います。

## 主な行事

< 4月の予定 > 26日(土)	2025 国際親善空手道選手権大会	東京体育館
27日(日)	2025 第7回全世界体重別空手道選手権大会	東京体育館
< 5月の予定 > 18日(日)	2025 東日本空手道選手権大会	彩の国くまがやドーム
< 8月の予定 > 23日(土)、24日(日)	2025 極真祭 2025 第40回全日本体重別空手道選手権大会	京都府立体育館



## EAST TOKYO KARATE CHAMPIONSHIP 組手試合規定

No	組手クラス	本戦	延長戦	防具			
1	幼年男女混合 年中	1分	1分				
2	幼年男女混合 年長						
3	小1 男子						
4	小2 男子初級（～青）						
5	小2 男子上級（黄～）						
6	小3 男子初級（～青）	1分30秒	1分	<ul style="list-style-type: none"><li>ヘッドガード（網付）</li> <li>拳</li> <li>スネ</li> <li>ヒザ</li> <li>金的ファールカップ（男子）</li></ul>			
7	小3 男子上級（黄～）						
8a	小4 男子初級（～黄） 軽量級（～35.0kg）						
8b	小4 男子初級（～黄） 重量級（35.1kg～）						
9a	小4 男子上級（緑～） 軽量級（～30.0kg）						
9b	小4 男子上級（緑～） 重量級（30.1kg～）						
10	小5 男子初級（～黄）						
11	小5 男子上級（緑～）						
13	小6 男子初級（～黄） 重量級（40.1kg～）						
14	小6 男子上級（緑～） 軽量級（～40.0kg）						
15	小6 男子上級（緑～） 重量級（40.1kg～）						
16	小1 女子				1分	1分	<ul style="list-style-type: none"><li>ヘッドガード（網付）</li> <li>拳　・スネ　・ヒザ</li> <li>胴プロテクター（貸出）</li> <li>下腹部ガード（小4以下任意）</li></ul>
17	小2 女子						
18	小3 女子						
19	小4 女子				1分30秒	1分	
20	小5 女子						
21	小6 女子						
22	中1 男子軽量級（～50.0kg）	1分30秒	1分30秒	<ul style="list-style-type: none"><li>ヘッドガード</li> <li>拳　・スネ　・ヒザ</li> <li>金的ファールカップ　・マウスガード</li></ul>			
23	中1 男子重量級（50.1kg～）						
25	中2、3 男子重量級（体重無差別）						
27	中学生女子重量（45.1kg～）						
28	高校生男子軽量級（～60.0kg）						
29	高校生男子中量級（60.1kg～70.0kg）	2分	2分	<ul style="list-style-type: none"><li>ヘッドガード　・一撃オープンフィンガーグローブ　・スネ　・ヒザ</li> <li>金的ファールカップ　・マウスガード</li></ul>			
30	高校生男子重量級（70.1kg～）						
32	高校生女子重量（50.1kg～）						
33	壮年40歳以上軽量（～70.0kg）	1分30秒	1分30秒	<ul style="list-style-type: none"><li>ヘッドガード　・一撃オープンフィンガーグローブ　・スネ　・ヒザ</li> <li>金的ファールカップ　・マウスガード</li> <li>・壮年は胴プロテクター（貸出）　・一般男子初級は胴プロテクターなし</li></ul>			
34	壮年40歳以上重量（70.1kg～）						
35	一般男子 初級（～黄）						
38	一般男子 上級（体重無差別）	2分	2分	<ul style="list-style-type: none"><li>ヘッドガード　・一撃オープンフィンガーグローブ</li> <li>・スネ　・ヒザ　・金的ファールカップ　・マウスガード</li></ul>			

（幼少年部）一撃ヘッドガード網付き、イサミCKW-1 0、TT－2 5、TN- 1 0を使用します。感染症防止のため、できる限り私物持参をお願いします。難しい場合は各道場にご相談ください。女子（小学生以上全女子）・壮年は安全のためプロテクター（会場貸出）を着用します。

- ※ 帯留め（黒のビニールテープ可）を各自持参し帯留めする事。
- ※ 道着の袖まくり禁止（肘が隠れる長さに揃える事）
- ※ 金的ファールカップ（男子）及び下腹部ガード（女子）は**必ず道着の内側に着用する事**。
- ※※**感染拡大防止の観点から、防具はできる限り持参してください**※※※

【審判基準】

審判員および審議委員は同等の権限をもって競技の審査に当たるが、競技に関する最終決定はすべて審判長の裁可による。組手時間の規定時間は1試合につき3分（予選は2分）、延長戦は2分とする。ただし、必要と認めた場合は審判長の裁量により、あらかじめ時間を設定することもありうる。

大会進行は極力予定スケジュールに沿わせるが、やむをえない事態が起きた場合は、審判長・副審判長が協議の上、審判長が変更を指示することができる。審判長は大会進行に関し、大会審議委員会の意見を求めることができる。

【組手と勝敗】

1.組手は原則として1試合3分間（予選は2分）とする。延長戦は同じく2分間とする。

2.組手の勝者は、①一本勝ち、②技有り2本による合わせ一本勝ち、③判定勝ち、④相手選手の反則負け、失格、棄権による勝ち、により決定される。

【一本勝ち】

3.反則箇所を除く部分へ、突き・蹴り・肘打ち等を瞬間的に決め、ダメージを受けた相手選手を3秒以上ダウンさせるが、戦意を喪失させたときは一本勝ちとする。

【技有り】

4.反則箇所を除く部分へ、突き・蹴り・肘打ち等を決め、ダメージを受けた相手選手が一時的にダウンもしくは戦意を喪失し、3秒以内に立ち上がったとき、または、倒れはしながダメージのためバランスを崩したときは技有りとする。

5.クリーンヒットと残心：上段への蹴り（上段廻し蹴り、上段前蹴り、上段後ろ蹴り、上段後ろ廻し蹴り、上段膝蹴りなど）がクリーンヒットし、転倒やバランスを崩さなくとも、間合いを制しタイミング良く相手が伴う突きをして明確な残心を示せば技有りとする。

6.中段への蹴り（中段前蹴り、中段後ろ蹴りなど）がクリーンヒットし、相手を瞬時に転倒させ、即座に胴体への当て止め、もしくは顔面に寸止めの気合いが伴う下段突きが決まれば技有りとする。

7.自分の技（足掛け・足払い、相手の技にカウンターの下段蹴りなど）によって、相手を瞬時に転倒させ、即座に胴体への当て止め、もしくは顔面に寸止めの気合いが伴う下段突きが決まれば技有りとする。

8.相手の捨身技（胴廻し回転蹴りなど）をかわして、即座に胴体への当て止め、もしくは顔面に寸止めの気合いが伴う下段突きが決まれば技有りとする。

### 組手の部

【試合開始】

1.両選手を進行係が呼ぶ。（このとき対戦者はお互いに反対の位置より試合場に登る。）

2.中央の線を境に一定の間合い3mをとり中央に主審が立つ。両選手に正面に礼、互いに礼を指示し、主審の「はじめ」の合図で試合を開始する。

3.試合続行中、着衣が乱れた場合、主審は試合を止め開始線に戻し、お互いに背を向けて服装を直させる。

【試合中】

1.試合中、一本勝ち、技有り、反則、場外などの場合、副審は笛の合図とともにそれぞれ旗によって示す。主審は「やめ」の指示で両選手を分け、元の位置に戻す。

2.旗の振り方は、以下の通りとする。

## 大会規約／試合規則・I.K.O.極真ルール

⑧主審の「止め」が掛かった後の攻撃。
⑨関節への攻撃：中足・足刀・カカトによる正面から膝関節への攻撃。
⑩不十分な礼：正しく立礼をしない場合。
⑪着衣の乱れ：着衣が著しく乱れたまま試合を続けた場合。帯がほどけて床に落ちた場合。
⑫審判がとくに反則とみなした場合。
⑬以下の場合、武道精神に悖る（もとの）行為として、注意・減点となる場合がある。
・相手の反則を装った場合（例：顔面殴打や金的への攻撃を受けたと装う）
・負傷を誇張した場合
・自ら顔面殴打や金的攻撃などを誘発した場合
※押し：瞬間的な単発の押しを認める。

※突き：腕・足への瞬間的な突きを認める。ただし、捻り・投げは反則。
※押し・突き・足掛けの複合技：押し・突き・足掛けを同時に使うことが認められる。

20.反則には、悪質な場合を除き1度目で「注意1」、2度目が「注意2」、3度目が「減点1」となり、4度目が「減点2」で反則負けとなる。
※反則により相手選手が負傷し、直ちに試合続行が不可能で回復時間が必要となり、審判長がその反則が重大なものと判断した場合は、反則をした選手に2つ分の注意が与えられる。

【減点】
21.次の場合は1度目でも減点1となる場合がある。

##### 少年試合付則

中学生以下の試合については安全性を考慮し、次の付則を設ける。

1.全ての押しを反則とする。
2.肘打ちを反則とする。
3.足掛け・足払いを反則とする。（前蹴り突きなどで相手を瞬時に転倒させ、即座に気合いが伴う突きをして明確な残心を示した場合は技有りとする）
4.ライコンタクトの決めに禁止とする。

① 悪質な反則を行った場合。
② 審判の判断により、悪質な試合態度とみなされた場合。

【反則負け】

22.次の場合は、反則負けとする。

①減点2となった場合。減点2=反則負け
②反則により相手選手が負傷し、大会医師が試合続行不可能と判断し、審判長が認めた場合。

【失格】

23.次の場合は失格となり、審判長の判断で順位が剥奪される場合がある。

①試合中、審判員の指示に従わない場合。
②粗暴な振る舞い、とくに悪質な反則、とくに悪質な試合態度とみなされた場合。
③出場申し込み時に申告した体重と当日の体重に10kg以上の相違があった場合。
④出場時刻に遅れたり、出場しない場合。
⑤主催者が定めた服装、防具の規定に反している場合。

【試合放棄】

24.正当な理由なくして試合を放棄したときは、弁償金を支払わなければならない。ただし、下記の場合は例外とする。
①大会医師または医事委員の診察を受け、試合続行不可能となった場合。
②大会直前または大会中に、本人に関係する不慮の事故（家族の不幸など）が発生し、審判長が協議の上、退場を許可した場合。

### 大会における肖像権について

1.国際空手道連盟極真会館（主催者）は、本大会の模様を動画撮影、写真撮影、録音等の方法により記録し、公開するほか、主催者及び主催者の指定する第三者により各種媒体（テレビ、ラジオ、インターネット、新聞、雑誌、DVD等）において公開、利用することがある。また、収録、公開される情報には、参加者の氏名、経歴、プロフィール、映像、写真、音声及び肖像が含まれる可能性がある。

2.参加者は本大会申し込みにより、氏名、経歴、プロフィール、映像、写真、音声及び肖像が記録、公開及び利用されることに予め同意したものとし、主催者の自由な判断による記録、公開及び利用に関し、肖像権、プライバシー権、パブリシティ権、作品や成果物に関する著作権者人格権等を行使せず、また一切の対価を請求しないものとする。

【失格】
1.試合規則「失格」に該当する場合は、主審は該当する選手に失格（手刀を斜め下に指し示す）を宣言すると共に、逆側の選手の勝ちを宣言する。
2.失格の基準は、試合規則「失格」（第23条）を参照。

【試合終了】

1.一本勝ち、反則負け、失格の場合、主審はただちに組手を止め、両選手を向かい合わせたまま勝ちを宣告し、両選手に正面に礼、互いに礼を指示し、握手をさせ、退場させる。
2.一本勝ち、反則負け、失格がない場合は、試合終了の合図とともにただちに組手を止め、両選手を正面に向かせ副審の判断を求め、勝者を決定した上同様にする。
【反則】
1.反則があった場合は、主審が両選手の間に入って試合を止めさせる。
2.反則の認定には原則として主審を含め3名以上の支持を有効とする。
3.反則には、悪質な場合を除き1度目で「注意1」、2度目が「注意2」、3度目が「減点1」となり、4度目が「減点2」で反則負けとなる。
【反則負け】
1.減点2または試合規則「反則負け」に該当する場合は、主審は該当する選手に反則負け（手刀を斜め下に指し示す）を宣言すると共に、逆側の選手の勝ちを宣言する。
2.反則負けの基準は、試合規則「反則負け」（第22条）を参照。



FREQUENTLY USED TECHNIQUES

試合の主な有効技

正拳突き Fore-Fist Thrust  
下突き Upper Cut  
肘打ち Elbow Strike  
片手での押し One Hand Push  
両手での押し Both Hands Push  
上段廻し蹴り Upper Roundhouse Kick  
下段廻し蹴り Low Roundhouse Kick  
前蹴り Front Kick  
膝蹴り Knee Kick  
横蹴り Side Kick  
後ろ廻し蹴り Spinning Back Kick  
踵落とし Axe Kick  
脚廻し蹴り Roll Kick  
捌き Fending Off  
蹴り技・合わせ技による転倒から下段突き Downing an opponent by counter kick and lower thrust  
足掛けによる転倒から下段突き Downing an opponent by foot sweep and lower thrust  
足掛け・捌きの複合技による転倒から下段突き Downing an opponent by combining foot sweep & fending off, and lower thrust  
上段への蹴りのクリーンヒットから残心 Upper kick cleanly hit an opponent and Zanshin  
相手の捨身技を躲して下段突き Avoiding an opponent's techniques and lower thrust  
倒された瞬間の下からの攻撃 Attack from the floor immediately after being fell down

FOUL TECHNIQUES

試合の主な反則技

手技による顔面への攻撃 Strike To The Face  
手技による首への攻撃 Strike To The Neck  
連続しての押し Multiple Pushing  
掴み Grabbing  
頭突き Head Butting  
頭を付けての攻撃 Pushing With Head And Attacking  
密着 Touching the hands or chest-to-chest  
背脊(脊髄・脊柱)への直接攻撃 Striking The Spine From Behind  
金的への攻撃 Kick To The Groin  
正面からの膝関節への攻撃 Attacking directly to the knee from front of it  
倒れた相手への攻撃 Attacking A Downed Opponent  
掛けの攻撃 Hooking an opponent's neck or body part  
抱え&抱え込み Holding an opponent's body parts such as leg  
腕・脚を握りての捻り投げ Twisting or throwing an opponent's body parts such as leg and arm  
上から抑えての攻撃 Holding an opponent's body parts such as shoulder

副審の旗による動作 Action of the Corner Judges

一本勝ち 旗を真上に上げる Top / Full Point or Decision-Winner Flag straight up  
技有り 旗を真横に Wazaari / Half point Flag straight to the side  
認めず 旗を交差させて振る Mitomezu / No score Flags waving & crossing  
見えず 旗を正面で交差 Miezazu / Did not see Flags crossed in front of the chest (Do not cover eyes)  
反則 旗を上下に振る Hansoku / Foul Flag waving up & down  
場外 旗で場外線を叩く Jogai / Out of bounds Flags tapping the ground  
引き分け・中立 旗を交差させる Hikiwake / Decision-Draw Flags crossed

◎有効・反則技について  
写真で説明している「有効技」と「反則技」は、あくまでも主な例であり、ここにある技がすべてではありません。  
These techniques and fouls are only examples.  
監修/織部清次(大会審判長)  
演武/伊藤 哲(岐阜支部長)  
森善十郎(東京城西下北沢・町田支部長)

No.5【小2 男子 上級(黄帯~)】12名

【Cコート】

【本戦1分】【延長1分】

所属道場	身長 (cm)	体重 (kg)	級位	ゼッケン	ゼッケン	級位	身長 (cm)	体重 (kg)	所属道場
サトウ ムツミ									キツナイ アラタ
佐藤 睦水	145	47	6級						51 橋内 新 1級 130 30 本部直轄・四谷
タケダ タイチ									シンク リョウガ
武田 泰知	139	35	2級						52 神久 凌駕 3級 133 29 本部直轄・浅草
イトウ タツオミ									リュウ ホウサク
伊藤 龍臣	133	30	4級						53 劉 方策 6級 134 28 東京城東海岸・月島
キタノ ユウタロウ									ソン カズヨシ
北野 雄太郎	120	21	6級						54 孫 和辰 3級 132 30.4 郷田道場・成立
ニシクボ アキ									タカハシ ゲンシュウ
西久保 暁	122	19.5	6級						55 高橋 玄州 4級 133 30 総本部・代官山
キタザワ ハジメ									サトウ キハル
北澤 啓	130	28	5級						56 佐藤 希春 4級 139 29 本部直轄・飯田橋

優勝

準優勝

第三位

No.6【小3 男子 初級（～青帯）】21名

【Cコート】

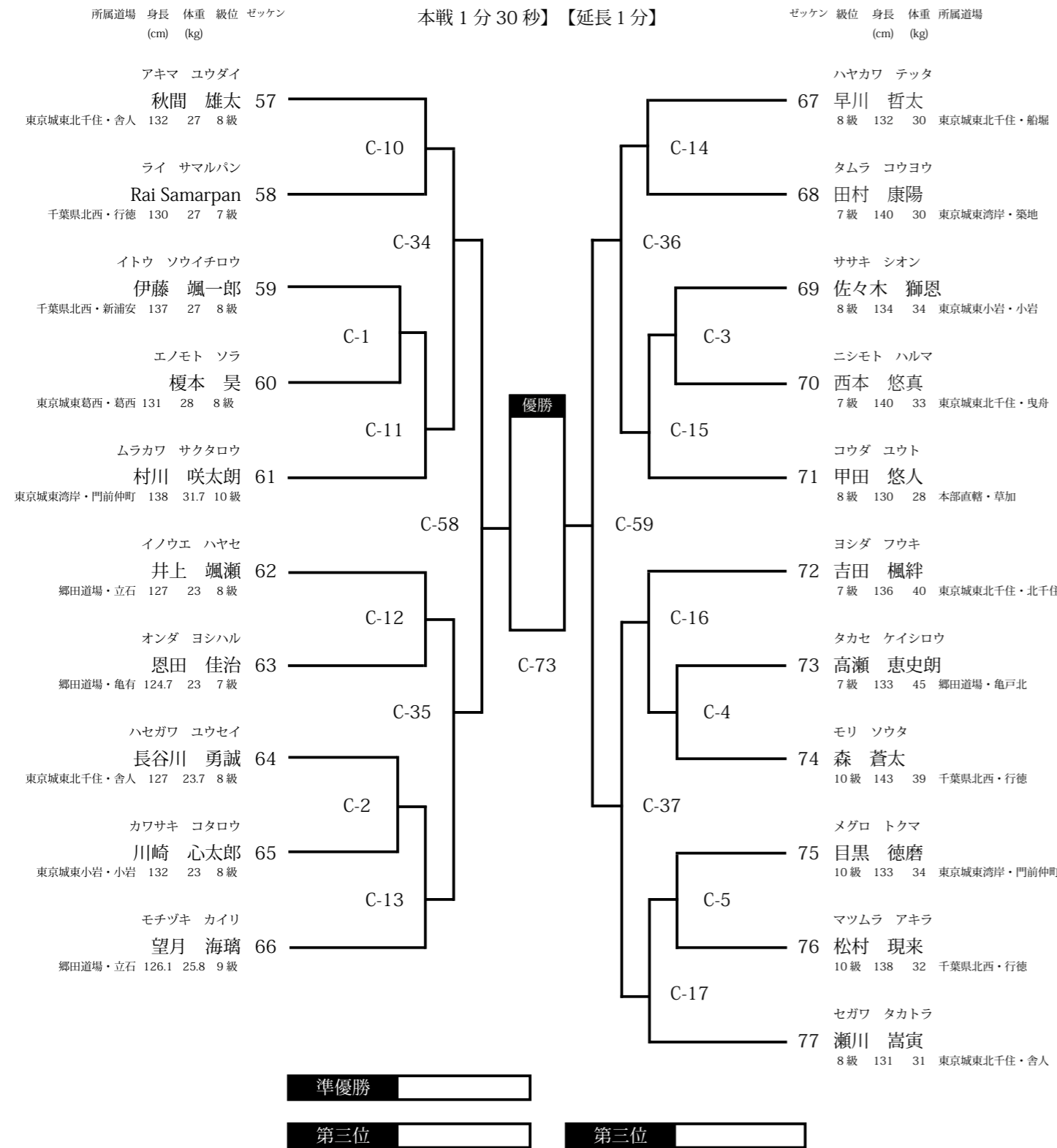

No.7【小3 男子 上級（黄帯～）】14名

【Cコート】

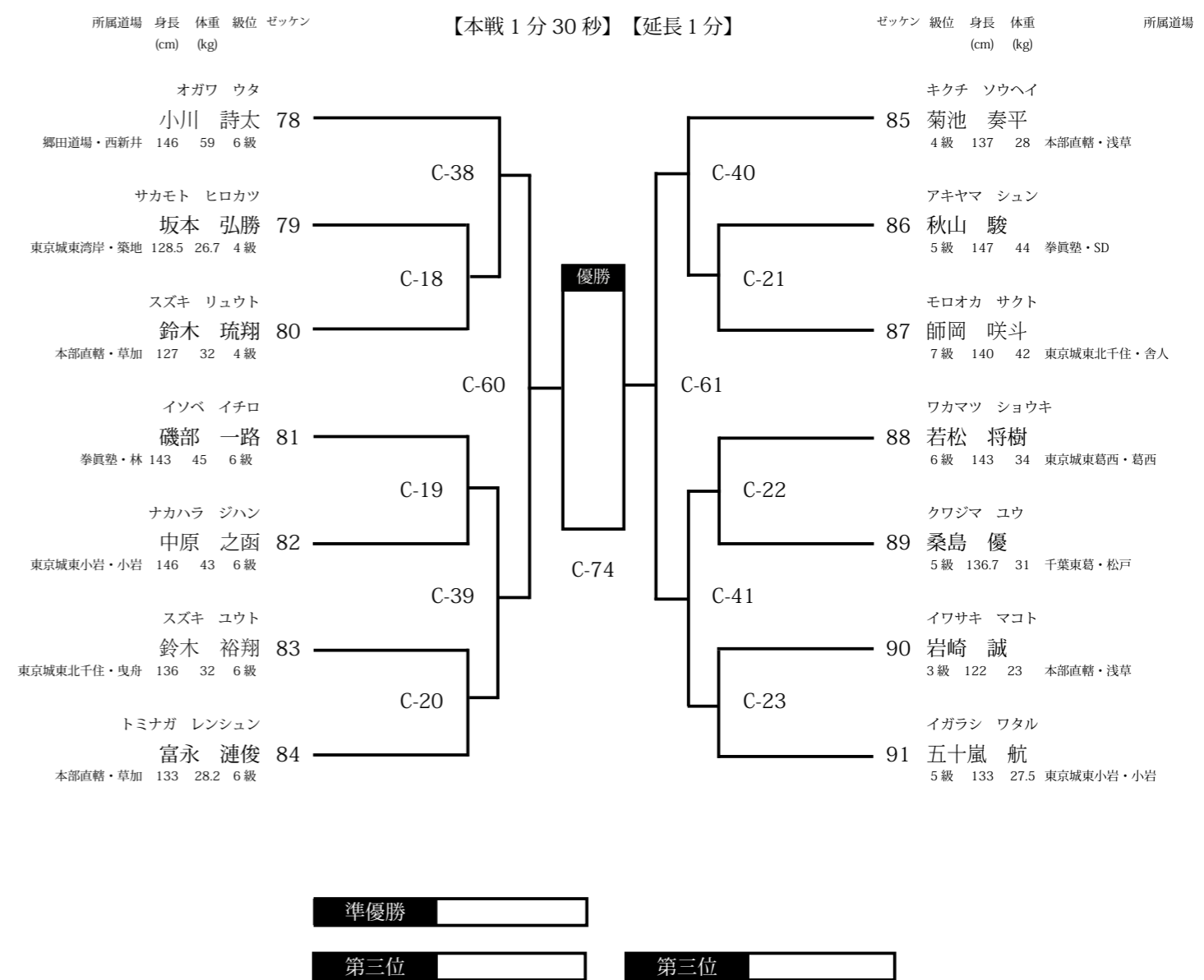

No.10【小5 男子 初級(～黄帯)】9名

【Cコート】

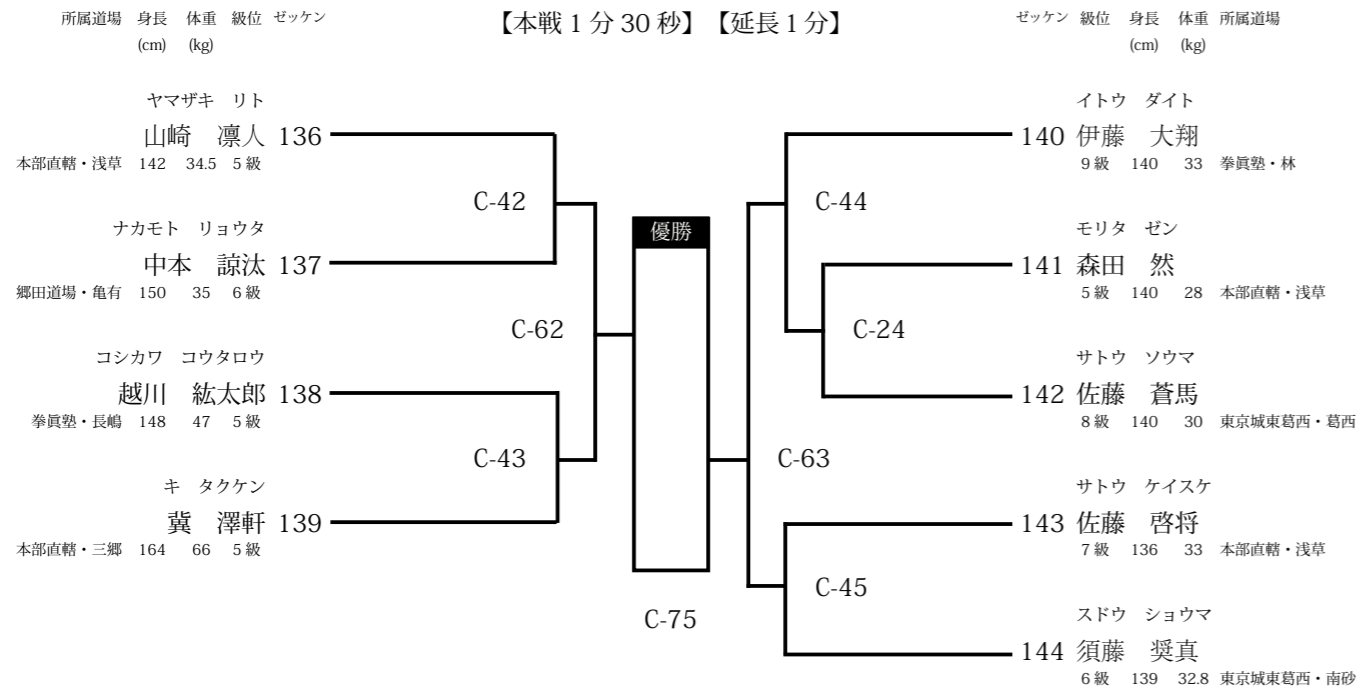

No.11【小5 男子 上級(黄帯～)】12名

【Cコート】

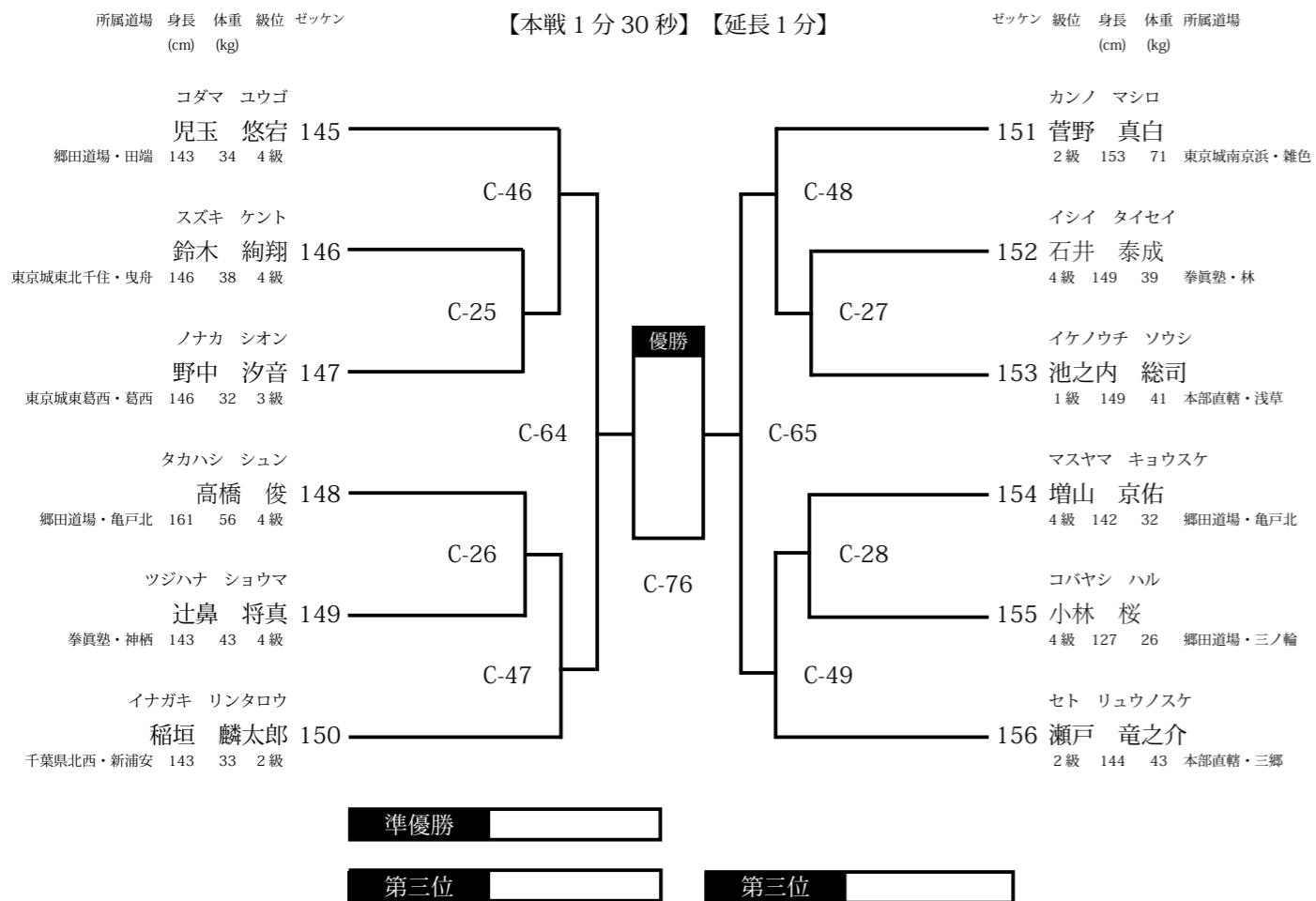

No.13【小6男子初級(～黄)重量級(40.1kg～)】6名

【Cコート】

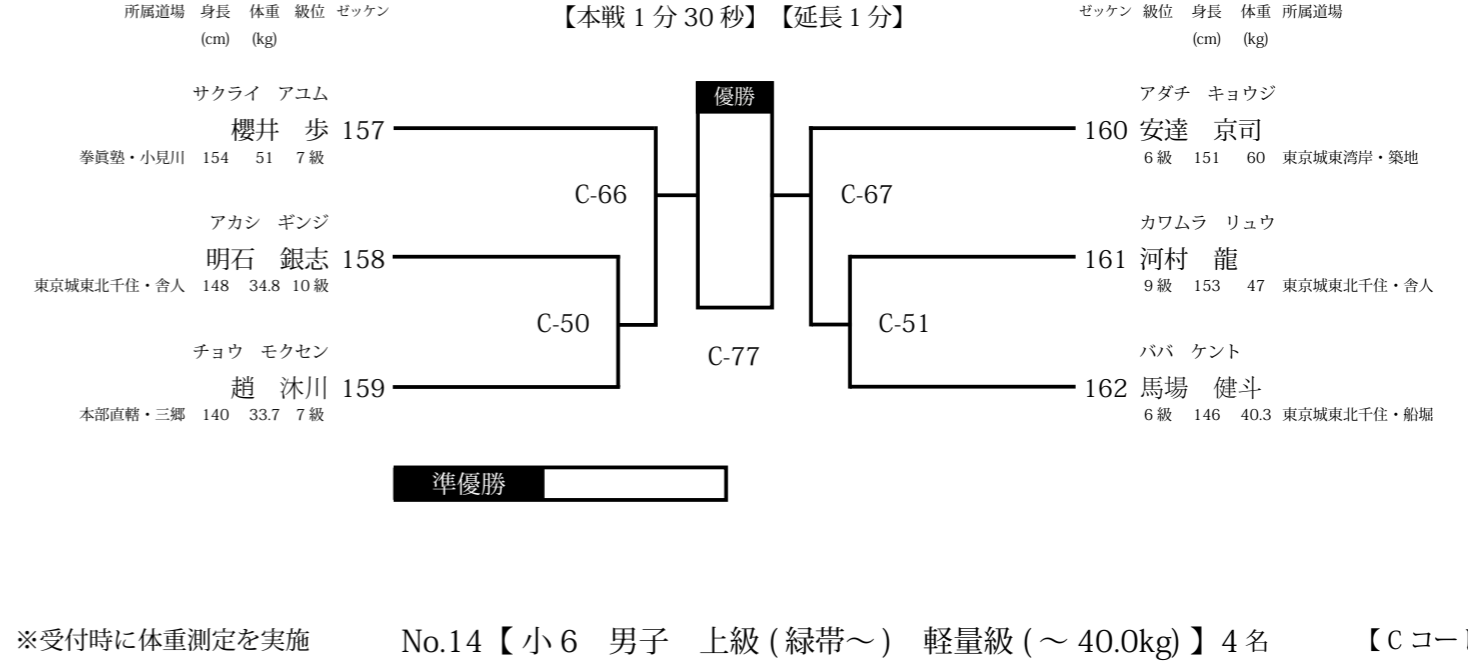

※受付時に体重測定を実施

No.14【小6 男子 上級(緑帯～) 軽量級(～40.0kg)】4名

【Cコート】

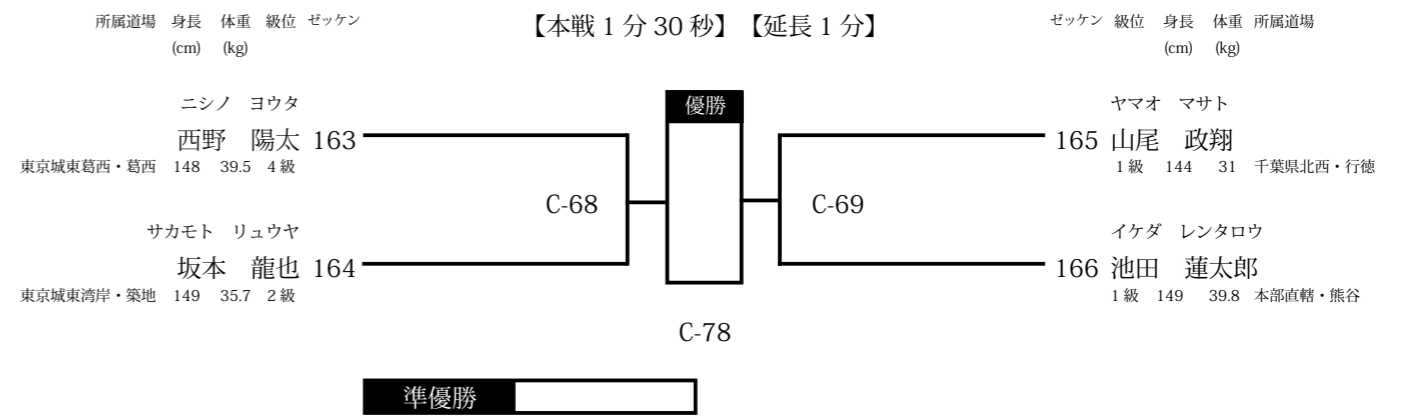

No.15【小6 男子 上級(緑帯～) 重量級(40.1kg～)】9名

【Cコート】

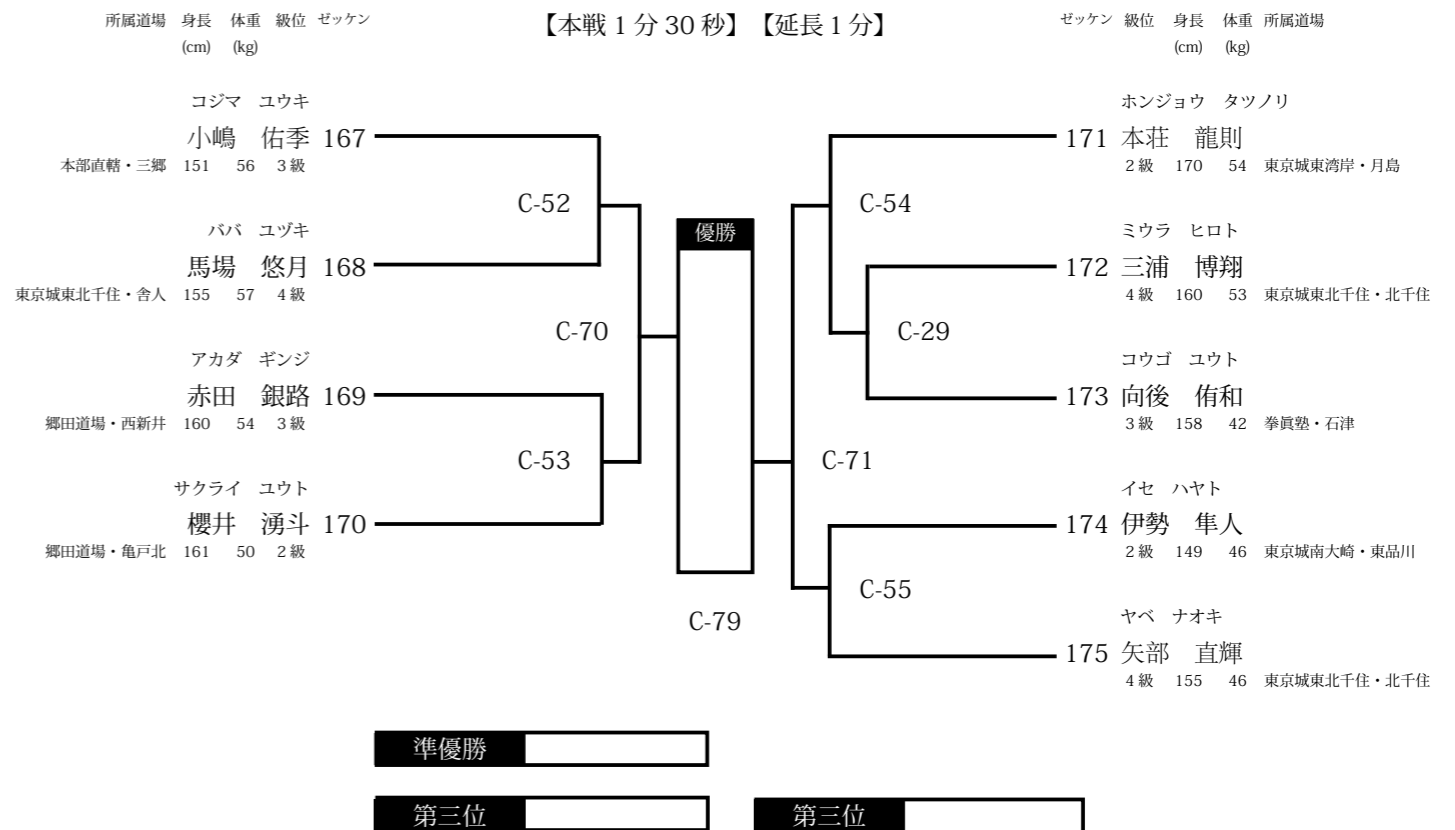



No.1【幼年男女混合 年中】5名

【Bコート】

【本戦1分】【延長1分】

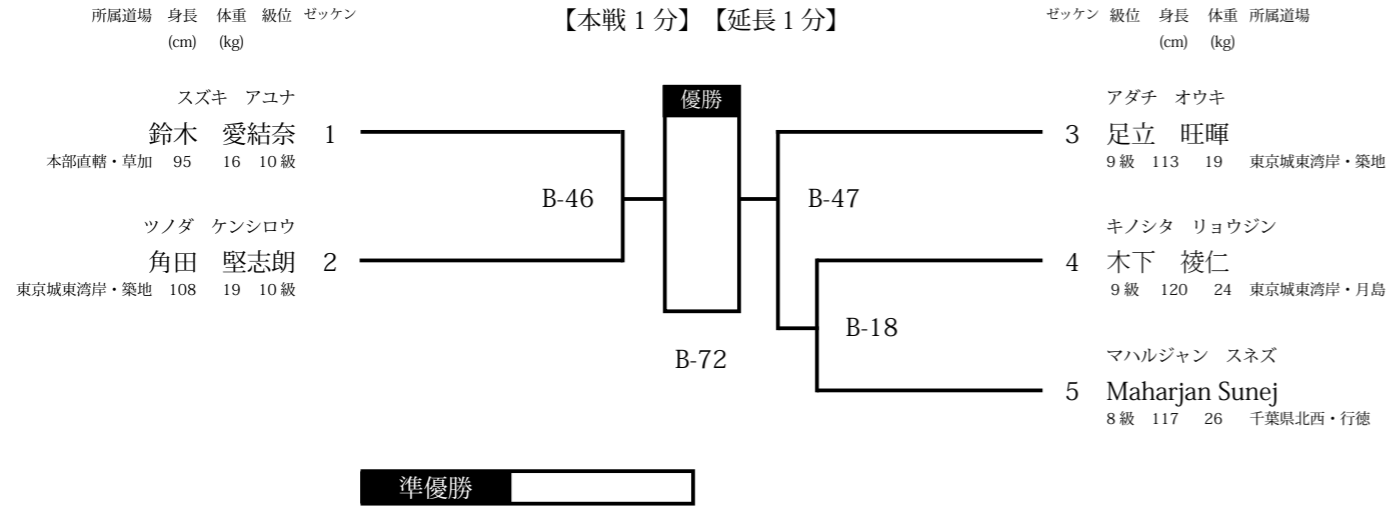

No.2【幼年男女混合 年長】8名

【Bコート】

【本戦1分】【延長1分】

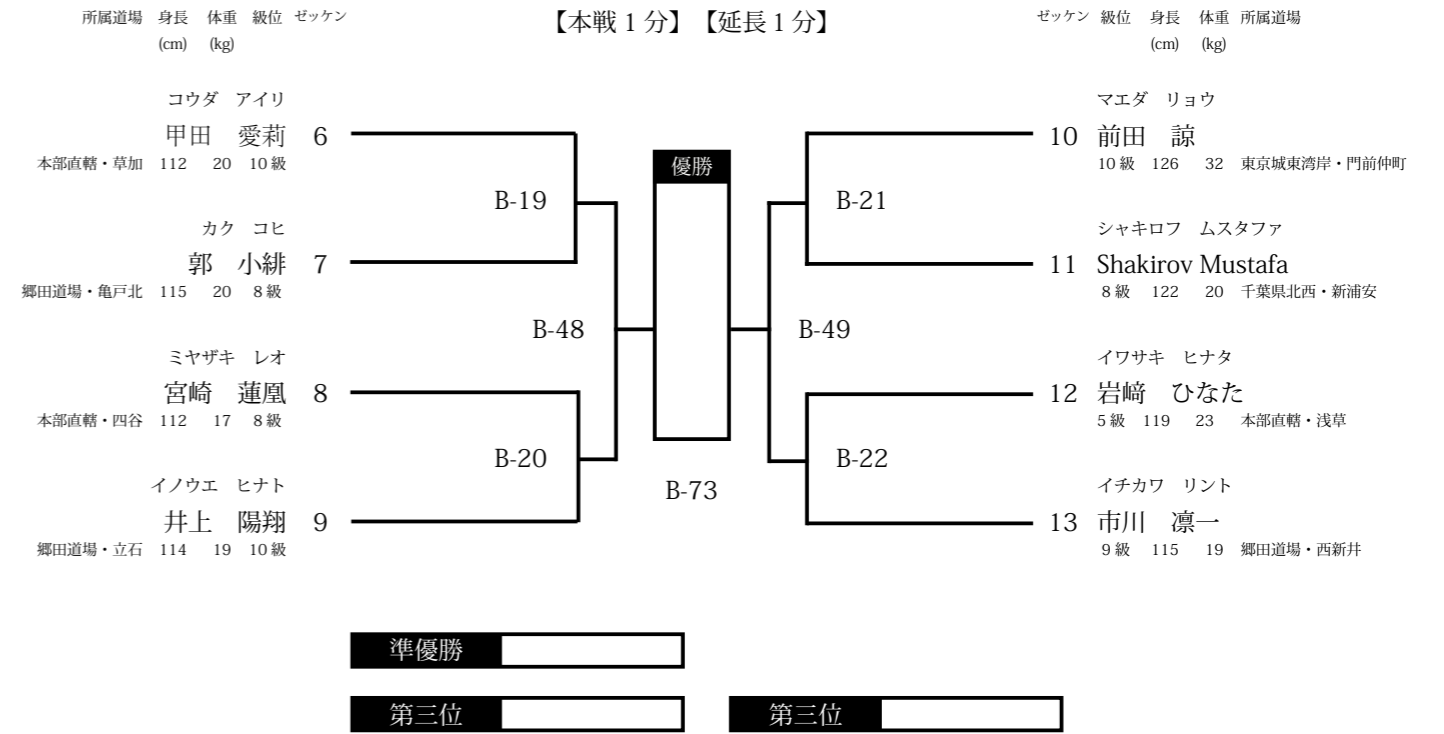

No.4【小2 男子 初級(～青帯)】17名

【Bコート】

【本戦1分】【延長1分】

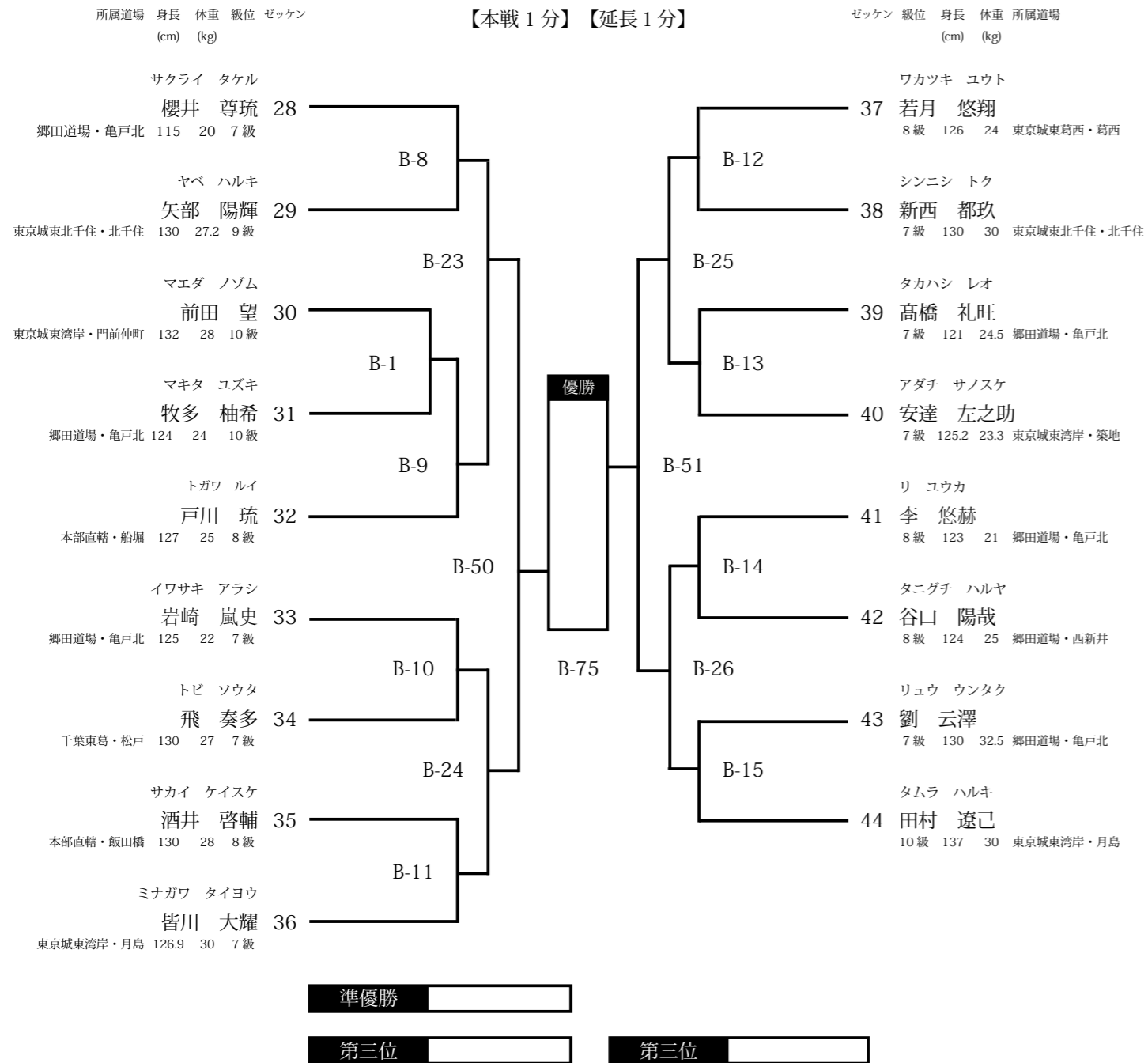

No.3【小1 男子】14名

【Bコート】

【本戦1分】【延長1分】

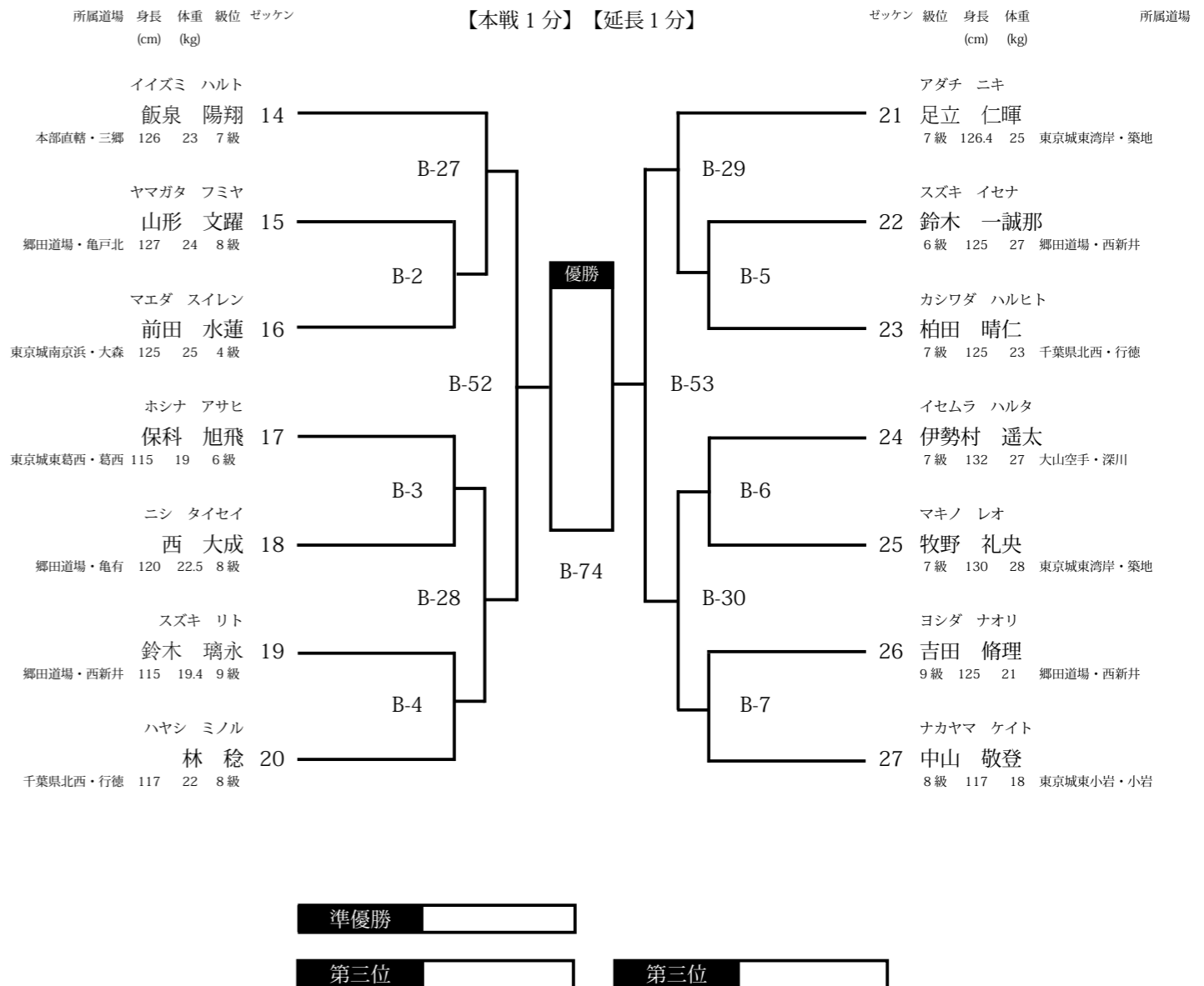

No.16 【小1 女子】6名

【Bコート】

【本戦1分】 【延長1分】

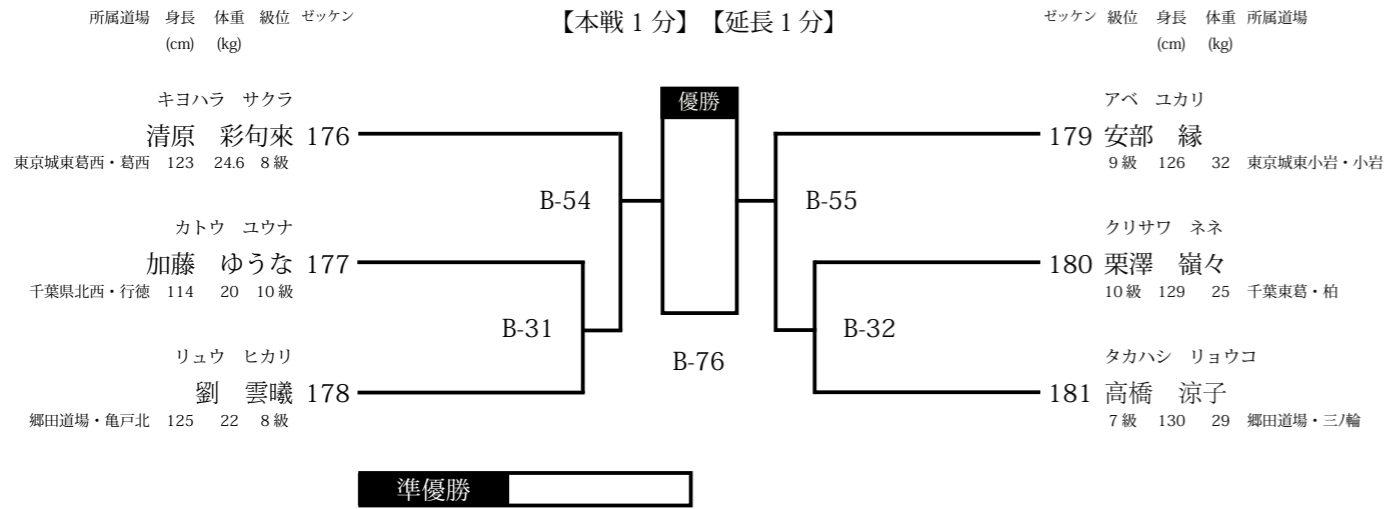

準優勝

No.17 【小2 女子】3名

【Bコート】

【本戦1分】 【延長1分】

所属道場	身長 (cm)	体重 (kg)	級位	ゼッケン	対戦相手	結果
エノモト ウタ 榎本 詩	122	23	8級	182	森 千咲紀	勝
モリ チサキ 森 千咲紀	129	29	6級	183	米津 陽葵	勝
ヨネヅ ヒマリ 米津 陽葵	124.8	24.3	4級	184	榎本 詩	勝

No.18 【小3 女子】7名

【Bコート】

【本戦1分30秒】 【延長1分】

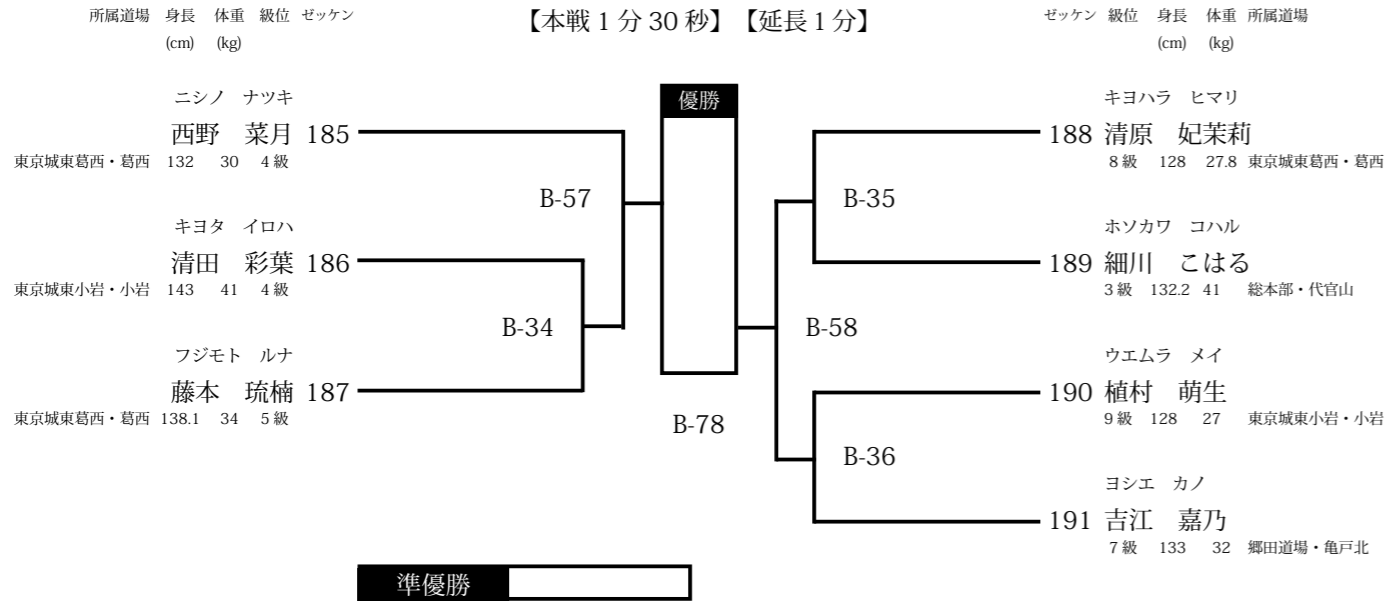

準優勝

No.19 【小4 女子】4名

【Bコート】

【本戦1分30秒】 【延長1分】

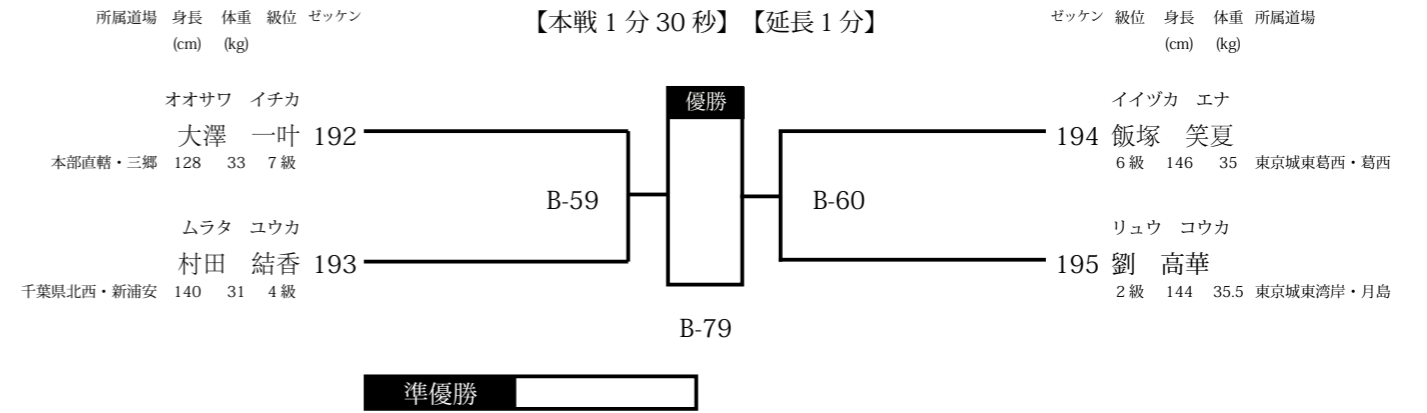

準優勝

No.20 【小5 女子】5名

【Bコート】

【本戦1分30秒】 【延長1分】

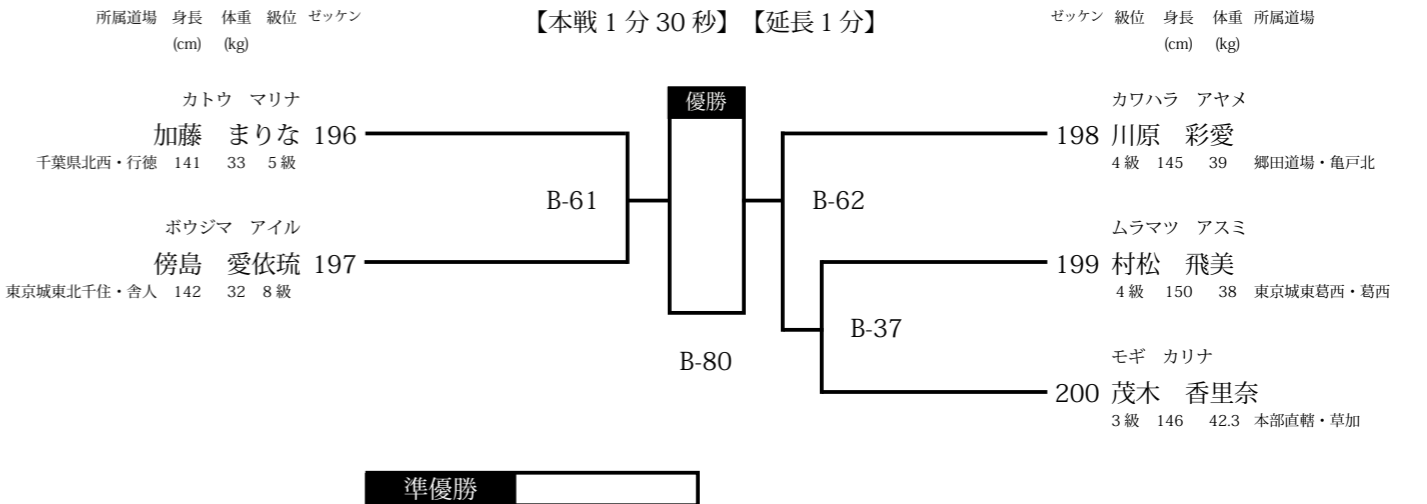

準優勝

No.21 【小6女子】4名

【Bコート】

【本戦1分30秒】 【延長1分】

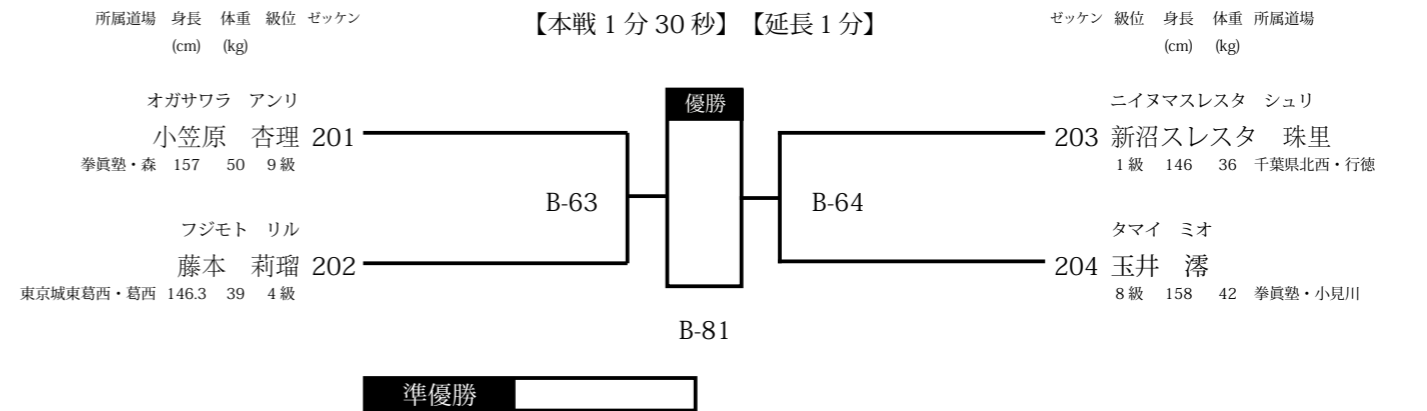

準優勝



No.27 【中学生女子重量 (45.1kg～)】 3名

【Bコート】

所属道場 身長 体重 級位 ゼッケン  
(cm) (kg)

【本戦 1分30秒】 【延長 1分30秒】

所属道場 身長 体重 級位 ゼッケン (cm) (kg)	対戦相手	結果	所属道場
タナカ アツキ 田中 杏月 224 千葉県北西・行徳 159 58 初段	大川 瑛玲菜	B-38 勝	大川 瑛玲菜
オオカワ エレナ 大川 瑛玲菜 225 千葉県北西・新浦安 160 51.5 2級	コストディオ ニコル	B-82 勝	コストディオ ニコル
コストディオ ニコル コストディオ ニコル 226 東京城東葛西・葛西 169 55 2級	田中 杏月	B-65 勝	田中 杏月

No.32 【高校生女子重量 (50.1kg～)】 4名

【Bコート】

所属道場 身長 体重 級位 ゼッケン  
(cm) (kg)

【本戦 2分】 【延長 2分】

ゼッケン 級位 身長 体重 所属道場  
(cm) (kg)

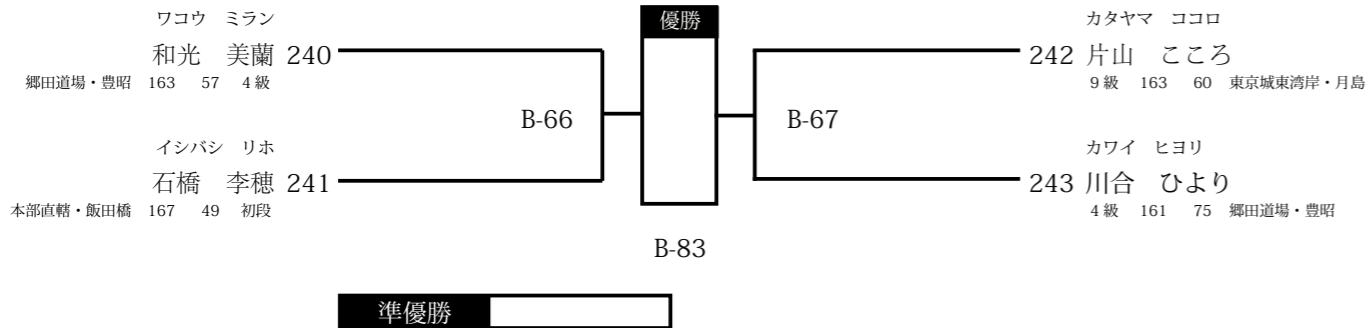

※受付時に体重測定を実施

No.33 【壮年 40歳以上 軽量級 (～70.0kg)】 10名

【Bコート】

所属道場 身長 体重 級位 ゼッケン  
(cm) (kg)

【本戦 1分30秒】 【延長 1分30秒】

ゼッケン 級位 身長 体重 所属道場  
(cm) (kg)

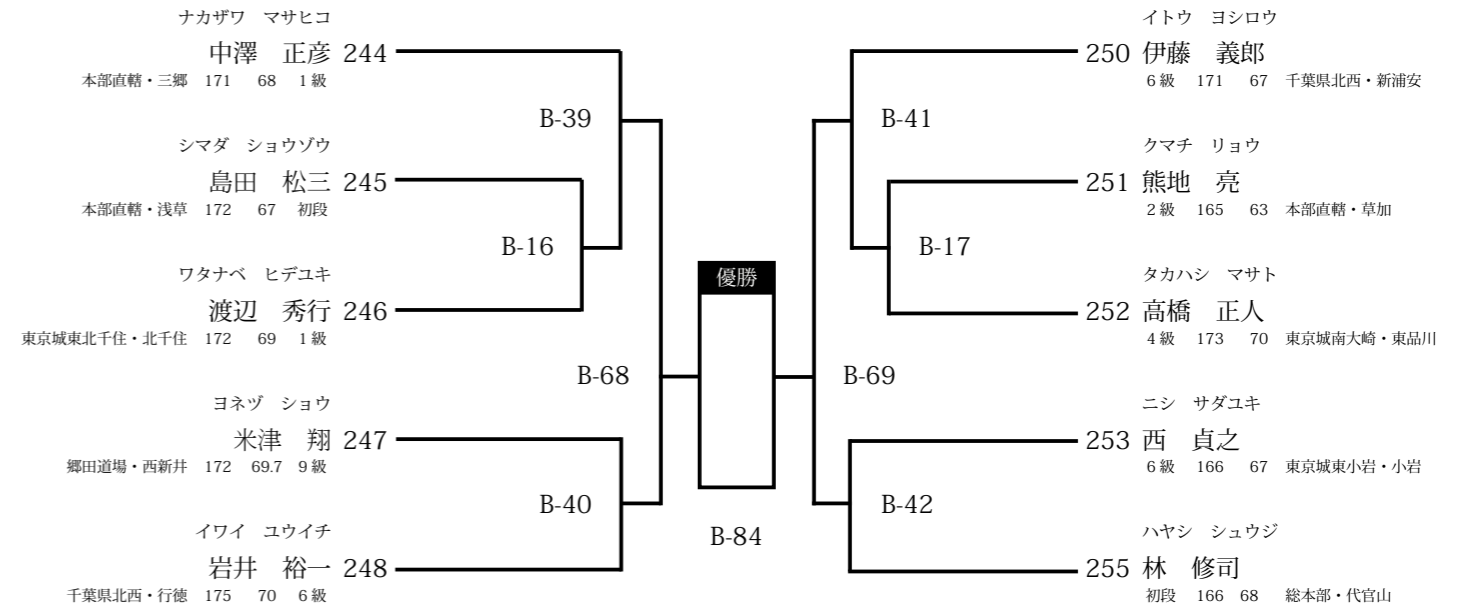

No.34 【壮年 40歳以上重量級 (70.1kg～)】 7名

【Bコート】

所属道場 身長 体重 級位 ゼッケン  
(cm) (kg)

【本戦 1分30秒】 【延長 1分30秒】

ゼッケン 級位 身長 体重 所属道場  
(cm) (kg)

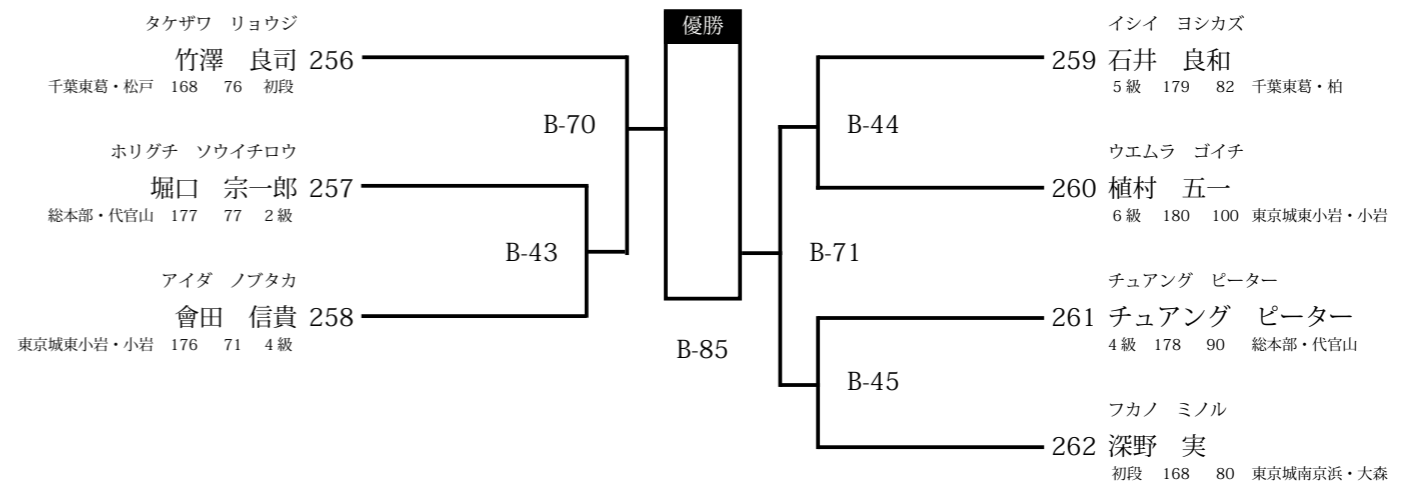

※受付時に体重測定を実施 No.8a【小4男子初級(～黄) 軽量級(～35.0kg)】11名 【Aコート】

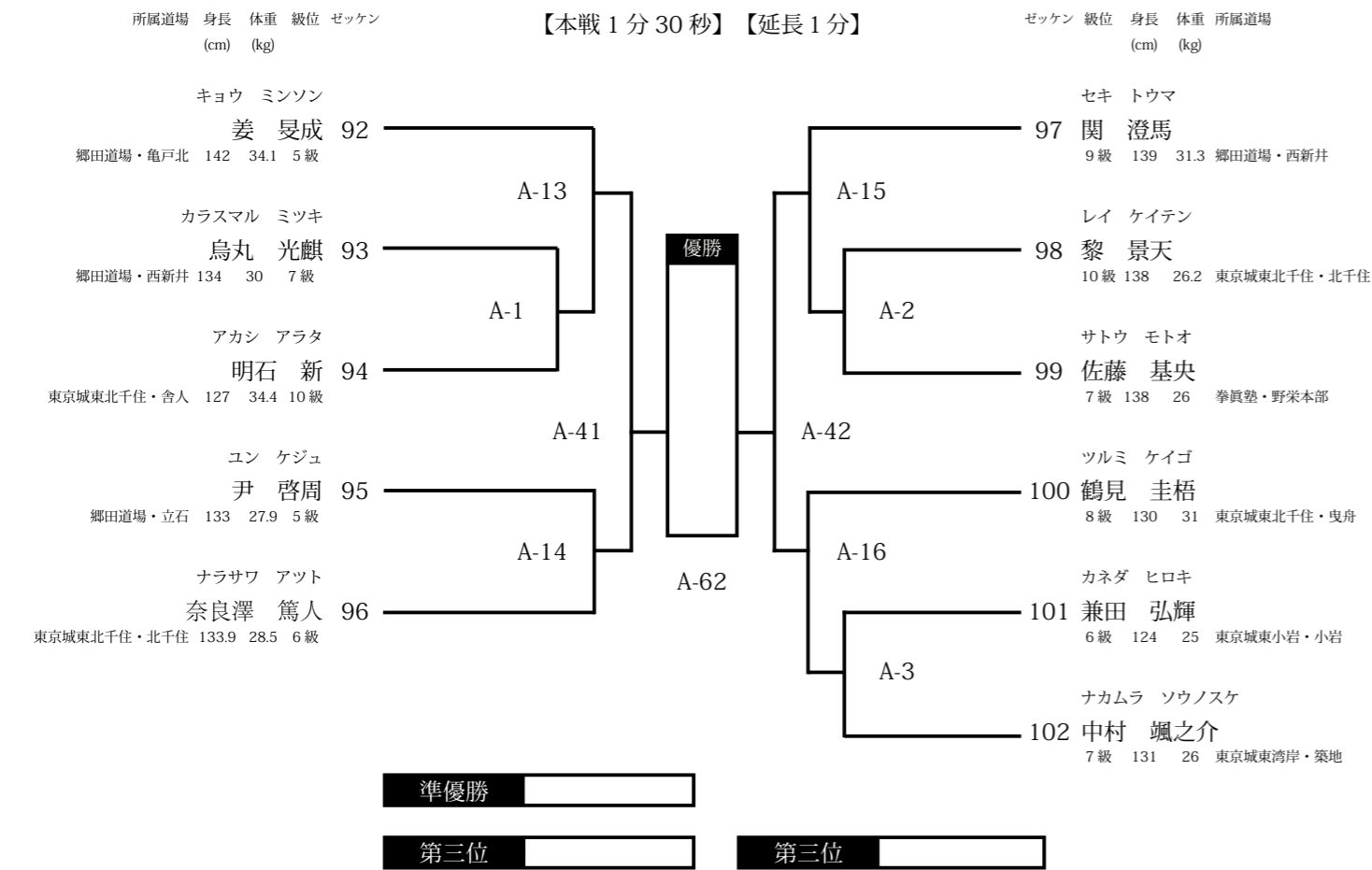

準優勝 [ ] 第三位 [ ]

No.8b【小4男子初級(～黄) 重量級(35.1kg～)】14名 【Aコート】

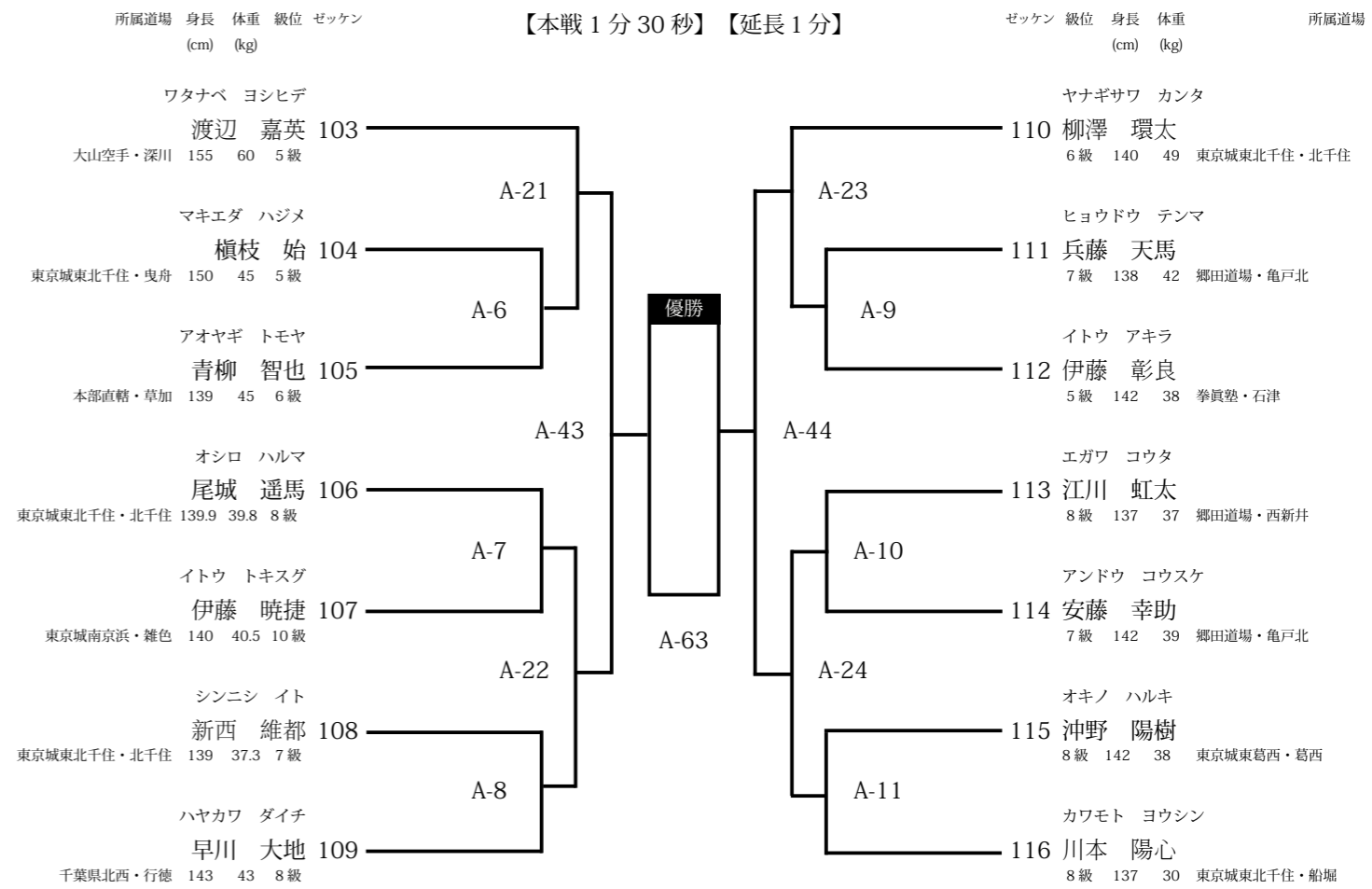

準優勝 [ ] 第三位 [ ]

※受付時に体重測定を実施 No.9a【小4男子 上級(緑帯～) 軽量級(～30.0kg)】10名 【Aコート】

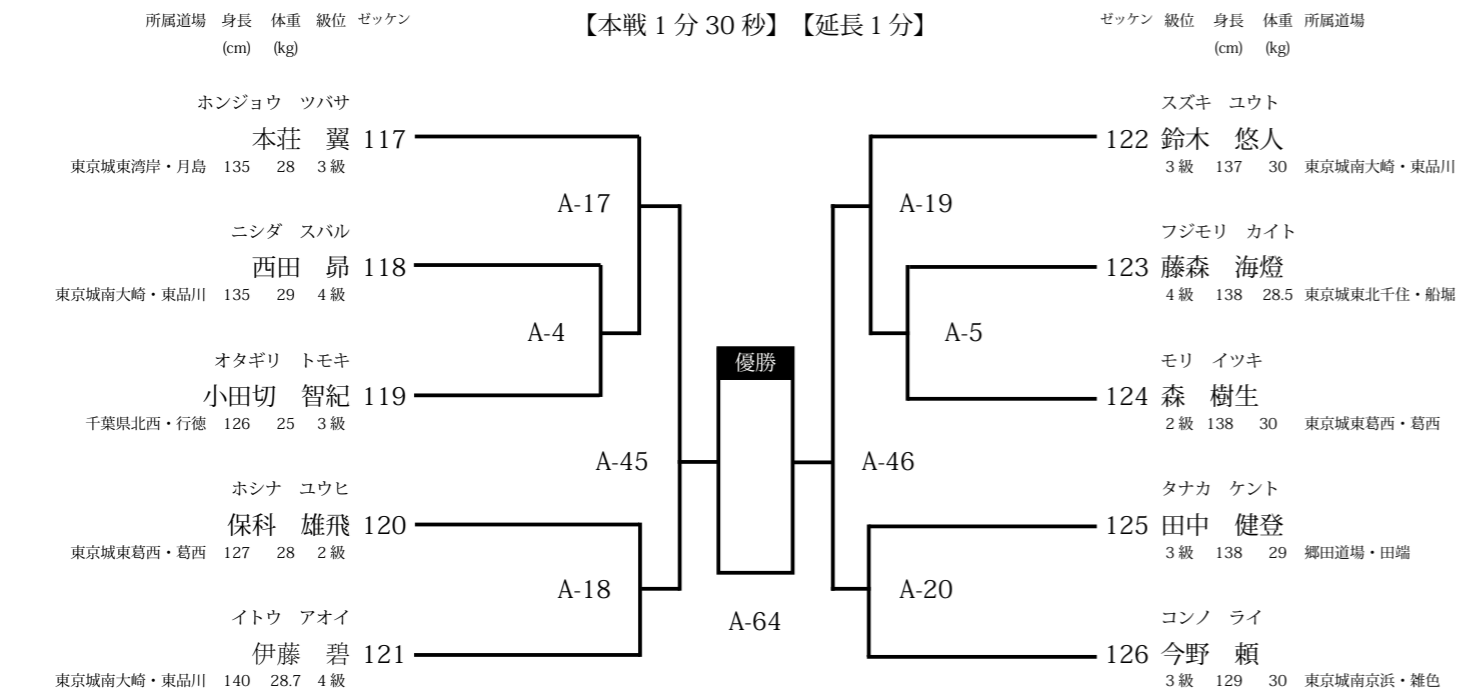

準優勝 [ ] 第三位 [ ]

No.9b 【小4 男子 上級(緑帯～) 重量級(30.1kg～)】9名 【Aコート】

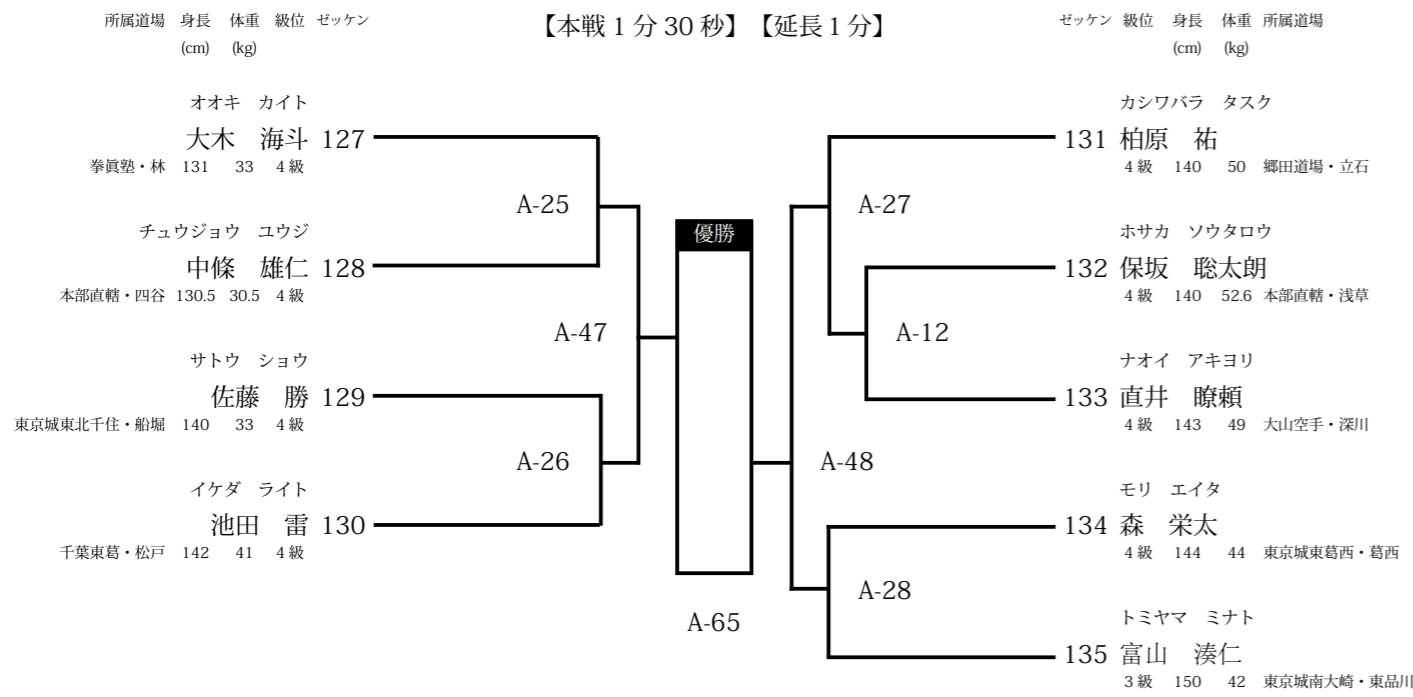

※受付時に体重測定を実施

No.22 【中1 男子 軽量級(～50.0kg)】5名 【Aコート】

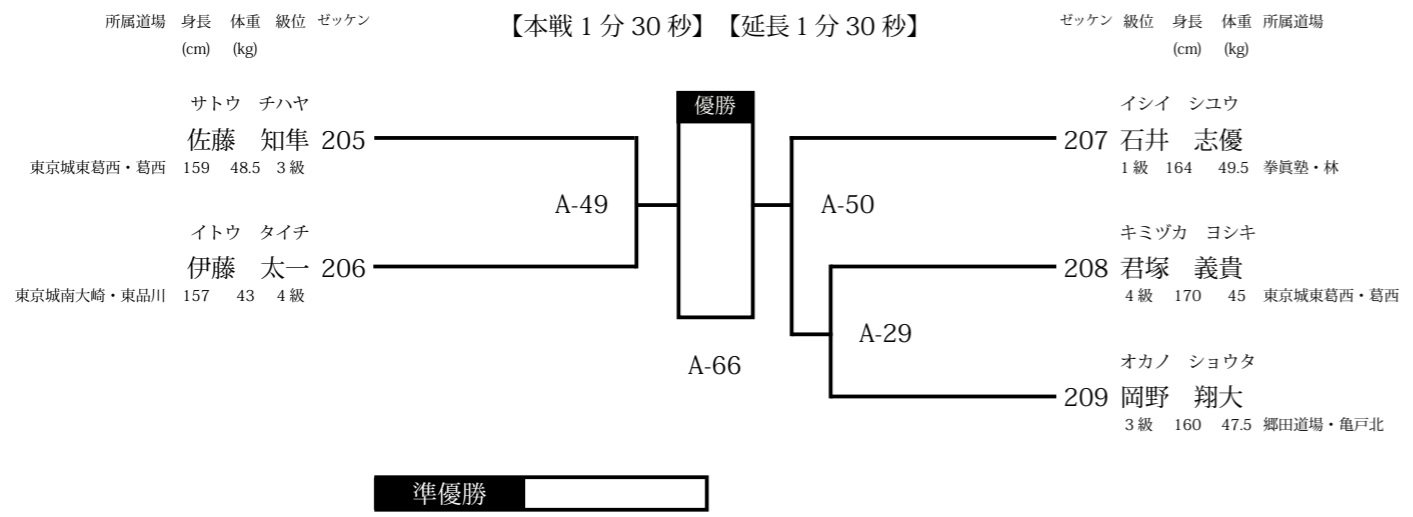

No.23 【中1 男子 重量級(50.1kg～)】7名 【Aコート】

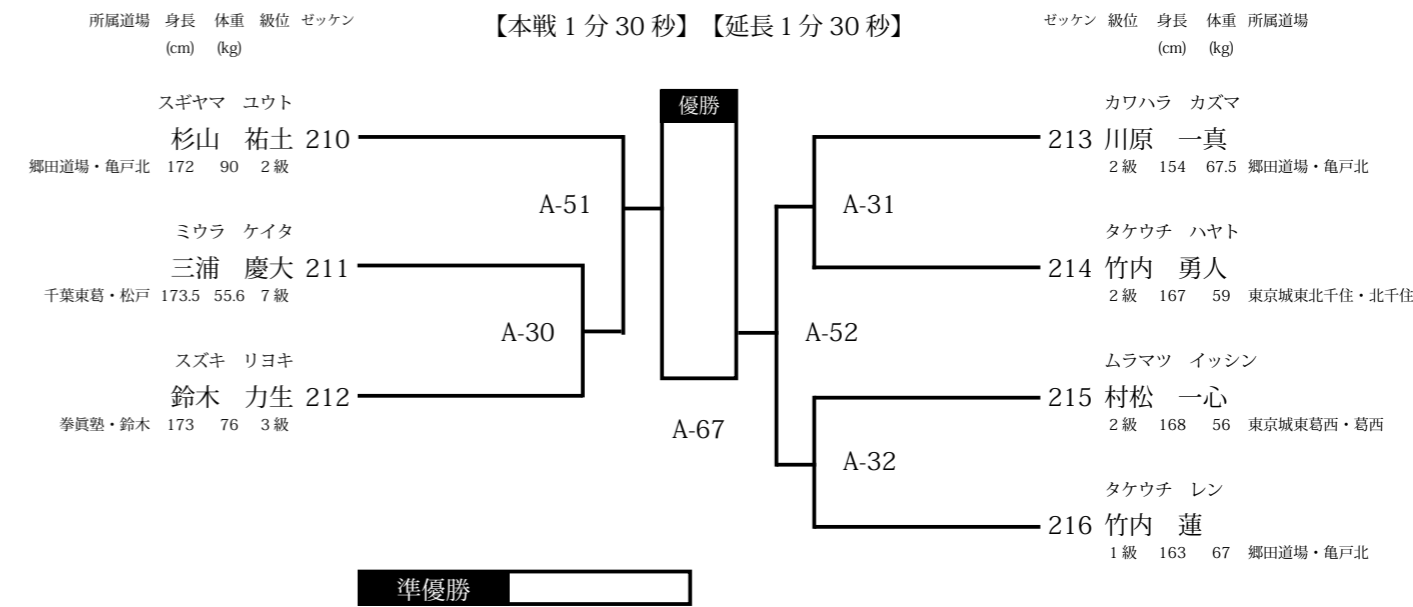

No.25 【中2.3男子重量級(体重無差別)】7名 【Aコート】

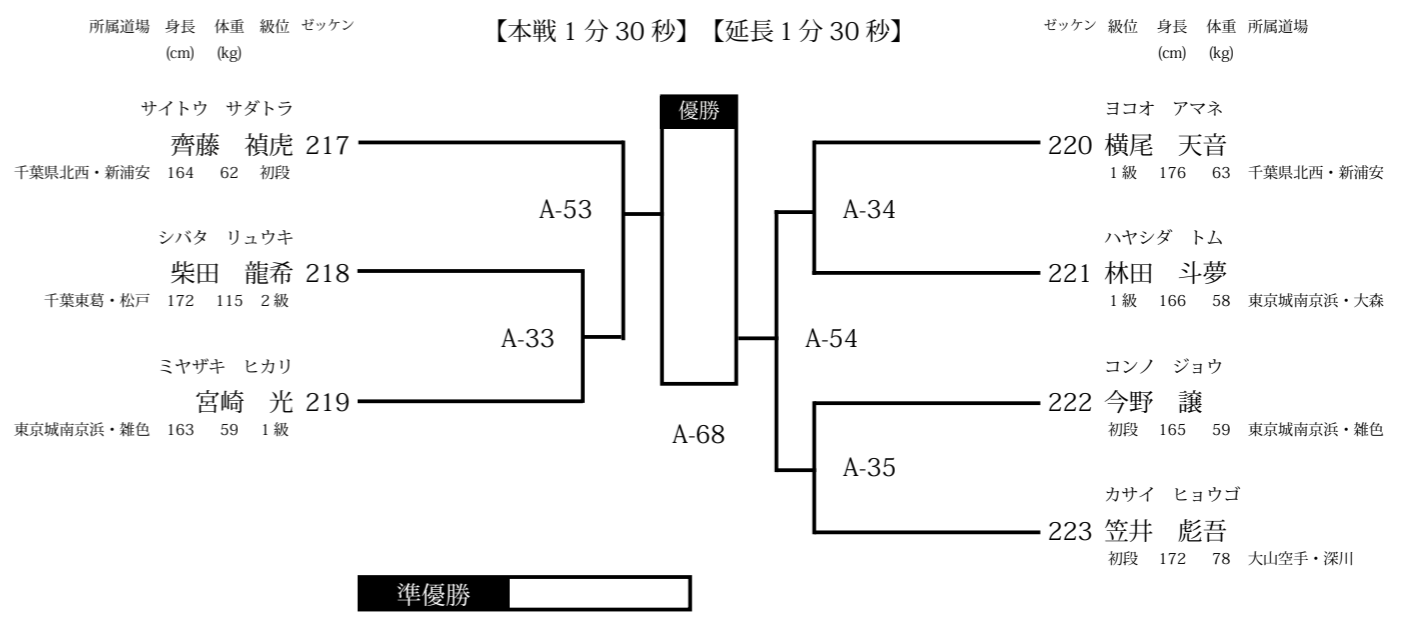



※受付時に体重測定を実施 No.28【高校生 男子 軽量級(～60.0kg)】3名 【Aコート】

所属道場 身長 体重 級位 ゼッケン  
(cm) (kg)

【本戦2分】【延長2分】

	山本 信太郎	松本 恵吾	伊藤 有輝	
ヤマモト シンタロウ 山本 信太郎 227 東京城東湾岸・築地 170 58 3級		A-36	A-55	勝 敗
マツモト ケイゴ 松本 恵吾 228 東京城南大崎・東品川 167 55 1級	A-36		A-69	勝 敗
イトウ ユウキ 伊藤 有輝 229 拳眞塾・石津 167 59 初段	A-55	A-69		勝 敗

※受付時に体重測定を実施 No.29【高校生 男子 中量級(60.1kg～70.0kg)】6名 【Aコート】

所属道場 身長 体重 級位 ゼッケン  
(cm) (kg)

【本戦2分】【延長2分】

ゼッケン 級位 身長 体重 所属道場  
(cm) (kg)

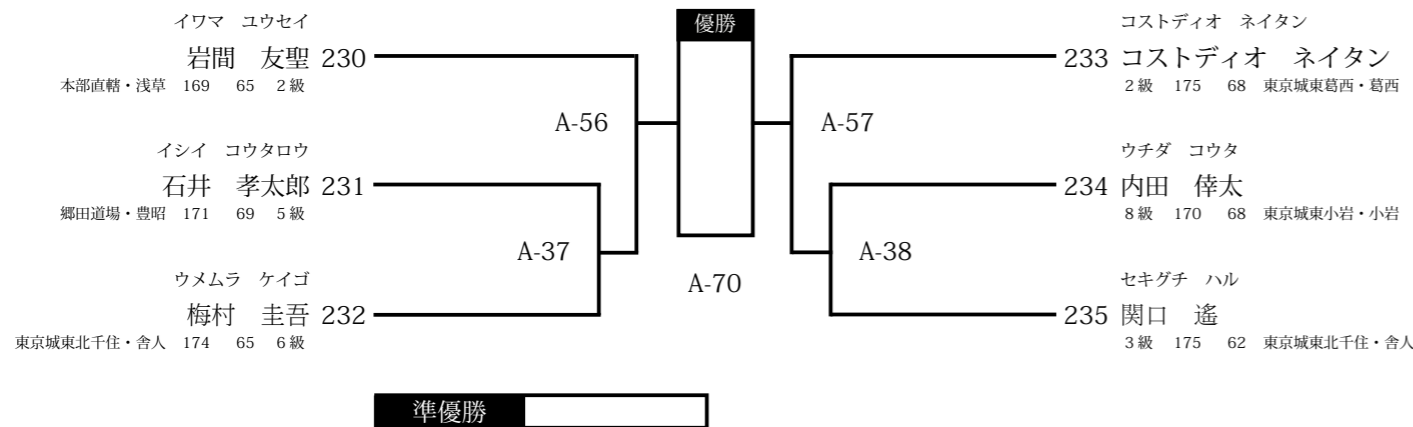

No.30【高校生 男子 重量級(70.1kg～)】4名 【Aコート】

所属道場 身長 体重 級位 ゼッケン  
(cm) (kg)

【本戦2分】【延長2分】

ゼッケン 級位 身長 体重 所属道場  
(cm) (kg)

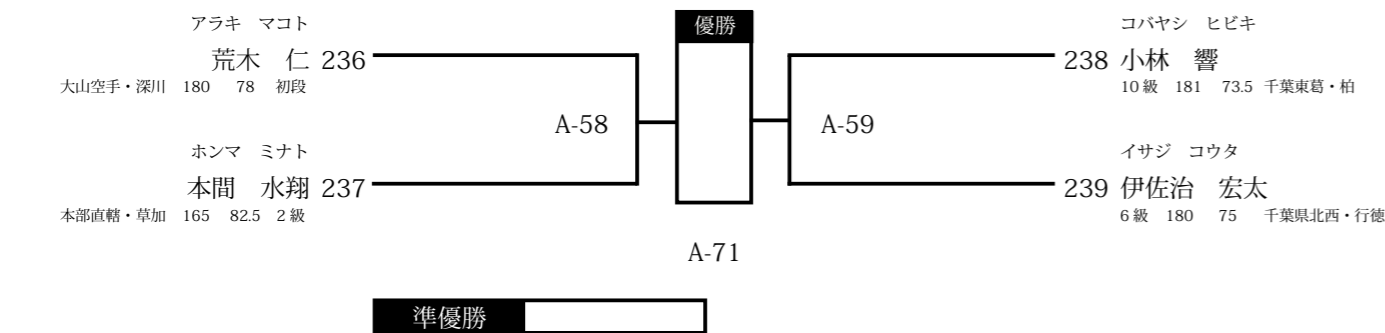

No.35【一般男子 初級(～黄帯)】3名 【Aコート】

所属道場 身長 体重 級位 ゼッケン  
(cm) (kg)

【本戦1分30秒】【延長1分30秒】

	阿部 柄沙	小林 正幸	吉原 悠人	
アベ ツカサ 阿部 柄沙 263 東京城東小岩・小岩 186 102 8級		A-39	A-60	勝 敗
コバヤシ マサユキ 小林 正幸 264 本部直轄・秩父 165 66 8級	A-39		A-72	勝 敗
ヨシハラ ユウト 吉原 悠人 265 東京城東小岩・小岩 172 72 10級	A-60	A-72		勝 敗

No.38【一般男子上級(体重無差別)】3名 【Aコート】

所属道場 身長 体重 級位 ゼッケン  
(cm) (kg)

【本戦2分】【延長2分】

	兼田 涉	後藤 風磨	倪 石天	
カナダ ワタル 兼田 涉 266 東京城東小岩・小岩 165 70 4級		A-40	A-61	勝 敗
ゴトウ フウマ 後藤 風磨 267 東京城南大崎・東品川 175 77 1級	A-40		A-73	勝 敗
ニ セキテン 倪 石天 268 東京城東湾岸・築地 177 101 6級	A-61	A-73		勝 敗

## 国際空手道連盟 極真会館

総本部道場	館長：松井 章奎 東京都豊島区西池袋 2-38-1	電話：03-5992-9200
総本部 代官山道場	責任者：赤石 誠 東京都渋谷区猿樂町 3-7 代官山木下ビル 4F	電話：03-3780-5553
総本部 所沢道場	責任者：入澤 群 埼玉県所沢市西住吉 10-13 カワモク所沢ビル 3F	電話：04-2922-3331
本部直轄 浅草道場	責任者：館長 松井 章奎 東京都台東区花川戸 1-3-6 花川戸ビル 1 F	電話：03-5828-5992
本部直轄 三郷道場	埼玉県三郷市三郷 2-16-8 加藤ビル 3階	電話：048-953-3277
本部直轄 草加道場	埼玉県草加市高砂 1-3-5 ライオンズマンション草加 1階	電話：048-928-0523
本部直轄 四谷道場	支部長：師範 杉村 多一郎 東京都新宿区四谷 3-11 山一ビルB 1 F	電話：03-3357-8555
本部直轄 飯田橋道場	東京都千代田区飯田橋 4-5-6 ESC ビル 3F	電話：03-3221-0753
本部直轄 東松山道場	埼玉県東松山市材木町 22-11 ウチダビル 2F	電話：0493-25-3127
本部直轄 秩父道場	埼玉県秩父市大野原 1864-1	電話：090-8721-9340
本部直轄 熊谷道場	埼玉県熊谷市筑波 2-13 加賀崎ビル 1階	電話：048-524-1104

## 国際空手道連盟 極真会館 東京城東北千住支部

北千住道場	支部長：師範 佐々木 敏也 東京都足立区千住 3-1 トンプク堂ビル 3階	電話：03-5244-0201
舎人道場	東京都足立区古千谷本町 2-16-20	電話：03-5244-0201
綾瀬道場	東京都足立区東綾瀬 1-24-6	電話：03-3628-0880
西葛西道場	東京都江戸川区西葛西 6 - 13 - 7 第7山秀ビル 5F	電話：03-3686-8301
曳舟道場	東京都墨田区京島 1-47-10 TG 墨田ビル 3F ゴールドジム曳舟東京店	電話：03-5244-0201
船堀道場	江戸川区東小松川 4-43-18 アクシスビル 2F T ダンススタジオ	電話：03-5244-0201

## 国際空手道連盟 極真会館 東京城東小岩支部・千葉県北西支部

小岩道場	支部長：師範 足立 慎史 東京都江戸川区西小岩 1-30-8 第二中正ビル 2F	電話：03-3658-9077
行徳道場	千葉県市川市行徳駅前 2-18-3 リムーブル堀木 2F	電話：047-356-0403
新浦安・高洲教室	千葉県浦安市高洲 5-3-2 高洲公民館	電話：047-356-0403
新浦安・入船教室	千葉県浦安市入船 3-66-3 浦安市立入船中学校 武道場	電話：047-356-0403
浦安・堀江公民館	千葉県浦安市富士見 2-2-1	電話：047-356-0403

## 国際空手道連盟 極真会館 東京城東葛西支部

葛西道場	支部長：師範 木立 裕之 東京都江戸川区東葛西 5-1-14 第七片田ビル 2F	電話：03-6456-0178
南砂町道場	東京都江東区南砂 3-3-6 ゴールドジム イースト東京 2F 格闘技スタジオ	電話：03-6456-0178

## 東京城東湾岸支部

月島道場	支部長：鎌田 翔平 東京都中央区月島 4-6-12 1F スタジオワズ内	電話：080-7273-2999
築地道場	東京都中央区築地 7-18-28 築地永谷コーポラス 1階	電話：080-7273-2999
門前仲町道場	東京都江東区門前仲町 2-4-4 北原ビル 3F	電話：080-7273-2999

## 東京城南大崎支部

東品川道場	支部長：鈴木 由一 東京都品川区東品川 3-25-1 牧田ビル 2F	電話：03-3458-0058
大井町道場	東京都品川区東大井 5-15-16 KH ビル 7F	電話：03-3458-0058

## 東京城南京浜支部

大森道場	支部長：菅野 秀行 東京都大田区大森北 1-11-3 サカエビル 4F A	電話：03-5471-0603
蒲田道場	東京都大田区蒲田 5-46-8 B1F STUDIO 邦楽アカデミー内	電話：03-5471-0603
雑色道場	東京都大田区南六郷 2-28-18 雑色商店街コミュニティーセンター貸ホール 2F	電話：03-5471-0603

## 国際空手道連盟 極真会館 千葉県東葛支部

柏道場	支部長：福井 裕樹 千葉県柏市旭町 1-1-16 中崎ビル 2F	電話：04-7147-9008
松戸道場	千葉県松戸市本町 19-2 河内ビル 2F	電話：047-369-4655

## 国際大山空手道連盟

	創士・最高師範 大山 泰彦	
世界総本部	1804 29th Avenue South Birmingham, AL 35209 U.S.A. 責任者：創士・最高師範 大山 泰彦	電話：(205) 879-4841
東京深川支部	東京都江東区森下 4-13-12 責任者：直井 康隆	電話：03-3632-7055



全日本武道空手道連盟 拳眞塾

塾長：大川 宏

野栄本部道場	匝瑳市生涯学習センター（匝瑳市今泉 6489 番地 1）	責任者：糸日 賢一
森道場	横芝光町立東陽小学校 体育館（横芝光町宮川 4655）	責任者：森 利之
SD フィットネス旭道場	SD フィットネス旭（旭市イ -4655）	責任者：加瀬 英志
八日市場・林道場	匝瑳市立八日市場小学校（匝瑳市八日市場イ 2311）	責任者：林 康雄
平野道場	旭市総合体育館（旭市ニ 5491）	責任者：平野 昌宏
石毛道場	旭市立古城小学校（千葉県旭市鎗木 2699）	責任者：石毛 健司
天野道場	白幡体育館（山武市白幡 1882-16）	責任者：天野 正己
小見川道場	香取市立小見川西小学校 体育館（香取市内野 35）	責任者：大久保 文行
石津道場	旭市立飯岡中学校 武道場（旭市横根 3746 番地）	責任者：石津 邦好
鈴木道場	横芝光町立横芝中学校（山武郡横芝光町坂田池 3-1）	責任者：鈴木 則雄
長嶋道場	香取市立山田小学校（香取市仁良 356 番地 1）	責任者：長嶋 誠一
神栖・林道場	神栖市立神栖第四中学校 剣道場（神栖市大野原中央 2-8-46）	責任者：林 俊文



赤羽で愛されて・・・  
創業 22 年（1999 年 4 月開店）

名店 ホルモン焼御殿

〒 115-0045  
東京都北区赤羽 1 丁目 22-11  
TEL: 03-3598-0144

アクセス：JR 赤羽駅東口徒歩 2 分（一番街商店街）

居酒屋 いい 亀戸店

東京都江東区亀戸5-6-21 UIW 9ビル B 1  
TEL: 03-3636-5507  
アクセス：  
JR 中央・総武線 / 亀戸駅 徒歩 3 分（190m）  
東武亀戸線 / 亀戸水神駅 徒歩 9 分（670m）  
都営新宿線 / 西大島駅 徒歩 13 分（1.0km）



国際空手道連盟 極真会館 郷田道場

田端本部道場	責任者：極真会館 最高顧問 師範 郷田勇三 東京都北区田端 5-14-2 富士見マンション B1F	電話：03-3823-8954
亀戸南道場	東京都江東区亀戸 6-11-4	電話：03-3823-8954
亀戸北道場	東京都江東区亀戸 5-33-7	電話：03-3684-9611
三ノ輪道場	東京都荒川区東日暮里 2-1-4-4 大国屋東日暮里ビル 1 階	電話：03-3807-0977
西新井道場	東京都足立区本木 2-4-21（関原二丁目バス停前）	電話：03-5888-7728
成立道場	東京都北区東十条 6-5-8 成立武道場 2F	電話：03-3902-5494
亀有道場	東京都葛飾区青戸 7 丁目	電話：080-6690-0997
豊昭学園	東京都豊島区池袋本町 2-10-1	電話：03-3988-5511
立石道場	東京都葛飾区立石 6-38-13 青戸高架下集いの交流館	電話：090-7418-1480

すべての人に最高の結果を。  
トレーニング初心者から、上級者までそれぞれの目的に応じた効果的なトレーニングが可能なフィットネスクラブです。

無料 トレーニング サポート!!  
初心者の方もプロのトレーナーが責任を持ってご指導します

サンドバッグで打撃練習!!  
清潔なお風呂やサウナもご利用可能!!

高たんぱく・低脂肪の高品質プロテイン  
CFM WHEY PROTEIN + PEPTIDE  
CFM® ホエイプロテイン

アスリートのためのアミノ酸ブレンド  
BCAA アルギニンパウダー  
BCAA

12種類の攻めのアミノ酸  
AMINO 12  
アミノ12パウダー

競技中のパフォーマンスアップに  
INSTANT ENERGY DRINK  
アルティメット エネルギードリンク

いつでもどこでも20gのたんぱく質を補給  
PROTEIN 20g SNACK  
プロテインスナック

ブラックマカ&テストフェン配合  
ULTIMATE RECOVERY  
アルティメット リカバリー

負担のかかりやすい関節をサポート  
ULTIMATE FLEXI JOINT  
アルティメット フレキシジョイントUC-II

自然素材使用 27種の栄養成分含有  
VITAMINS & MINERALS  
マルチビタミン & ミネラル

最高の結果に導く 高品質・国内加工 サプリメントシリーズ  
この他、豊富なラインナップ!

世界30カ国、国内80箇所以上 世界最大級フィットネスネットワーク **GOLD'S GYM**

北海道(札幌)・宮城・福島・栃木・群馬・茨城・埼玉・千葉・神奈川・東京・静岡・石川・滋賀・京都・大阪・兵庫・愛媛・山口・福岡・大分・熊本・佐賀

施設に関する詳しい情報は **03-3645-9830** [www.goldsgym.jp](http://www.goldsgym.jp) ゴールドジム本部

サプリメントに関しては **0120-20-6361** [www.ggmania.jp](http://www.ggmania.jp)

施設ガイド&サプリメントガイド 無料送付!!  
ご請求はWebからお電話で



